

P40EH1

Capacity 40.000 kg

P60EH2

Capacity 60.000 kg

P60EH1

Capacity 60.000 kg

P100EH2

Capacity 100.000 kg

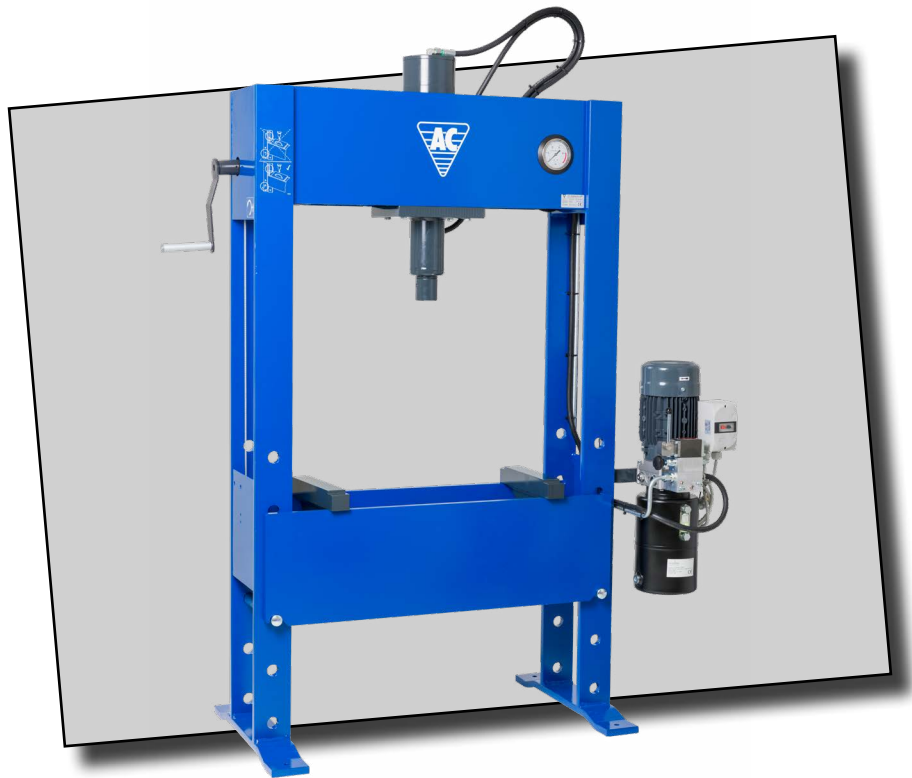

DK **Brugermanual**
El-hydrauliske værkstedspresser

GB **User's guide**
Electro-Hydraulic workshop presses

DE **Betriebsanleitung**
Elektrohydraulische Werkstattpressen

DK **NO** **GB** **DE** **FR** **FI**
NL **ES** **SE** **RU** **IT**



AC Hydraulic A/S
Fanøvej 6
DK-8800 Viborg - Danmark
Tel.: +45 8662 2166
Fax: +45 8662 2988
E-mail: ac@ac-hydraulic.dk
www.ac-hydraulic.com

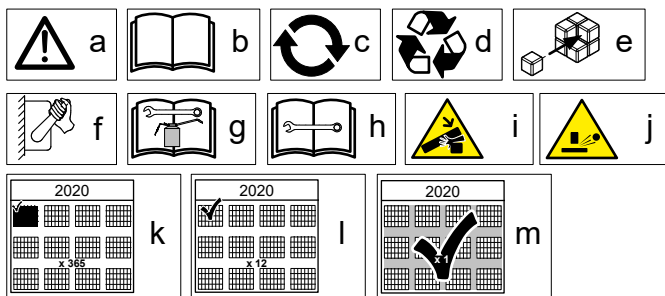

(DK) (NO) Original tekst

Produktbeskrivelse

Denne maskine er konstrueret med følgende komponenter:

- Hydraulik cylinder
- Hydraulik station
- Presserbord
- Ramme
- Håndspil

Tilslaget anvendelse

Denne værkstedspresser må anvendes til almindeligt forekommende presser-opgaver som f.eks. montering og udpresning af lejer, bukning og retning. Med egnet værktøj kan pressen også anvendes til rømning, prægning og krympning. Vær opmærksom på faren for udslyngning af arbejdsemner eller dele deraf (Fig.3).

Manualens formål

Denne manual indeholder følgende information:

- Sikkerhedsforanstaltninger og advarsler
- Maskinspecifikationer
- Samlevejledninger
- Betjeningsvejledninger
- Vedligeholdelse og servicevejledninger
- Sikkerhedseftersyn
- Fejlfinding
- Detaljeret tegninger og reservedelslister
- Hydraulik diagram
- Tilbehør
- CE Overenstemmelseserklæring

SYMBOLFORKLARING

- a** ADVARSEL! Risiko for alvorlig personskade eller dødsfald for brugeren eller andre. Vær forsigtig, og brug produktet korrekt
- b** Læs brugsanvisningen omhyggeligt igennem, og sørg for at have forstået vejledningen før brug af produktet (Fig.1)
- c** Udskift beskadigede, slidte eller defekte dele
- d** Overhold de lokale krav til genanvendelse og de gældende regler.
- e** Montering
- f** Betjening
- g** Vedligehold
- h** Fejlfinding
- i** Klemningsfare
- j** Risiko for at emnet pludseligt kastes af holderen
- k** Daglig vedligehold
- l** Månedelig vedligehold
- m** Sikkerhedsmæssige eftersyn

(GB) Translation of original text

Product description

This machine has been built with the following components:

- Hydraulic cylinder

- Power pack
- Pressing table
- Frame
- Hand rope winch

Intended use

This workshop press is to be used for ordinary jobs in a workshop such as mounting and dismounting of bearings, bending and straightening etc. Using adequate tools it can also be used for broaching, embossing and crimping. Pay attention to the risk of ejecting parts from blanks etc.

Purpose of the manual

This guide contains or describes the next topics:

- Safe usage instructions and warnings
- Machine specifications
- Assembly
- Operation
- Maintenance
- Safety inspection
- Troubleshooting
- Detail drawings and spareparts
- Hydraulic diagram
- Accessories
- EC Declaration of Conformity for Machinery

KEY TO SYMBOLS

- a** WARNING! Be careful and use the product correctly. This product can cause serious injury or death to the operator or others.
- b** Please read the operator's manual carefully and make sure that you understand the instructions before use (Fig.1).
- c** Replace damaged, worn or broken parts
- d** Obey the local recycling requirements and applicable regulations.
- e** Assembly
- f** Operation
- g** Maintenance
- h** Troubleshooting
- i** Crush hazard
- j** Risk of sudden ejection of part
- k** Daily maintenance
- l** Monthly maintenance
- m** Safety inspection

(DE) Übersetzung des Originaltextes

Produktbeschreibung

Diese Maschine wurde mit folgenden Komponenten gebaut:

- Hubzylinder
- Hydraulikstation
- Tisch
- Rahmen
- Winde

Vorgesehene Verwendung

Diese Werkstattpresse darf für gewöhnlich auftretende Pressarbeiten, wie z. B. Montage und Herauspressen von Lagern, Biegen und Ausrichten verwendet werden. Mit geeignetem Werkzeug kann die Presse auch zur Räumung, Prägung und Schrumpfung verwendet werden. Die Gefahr des Herausschleuderns von Werkstücken oder Teilen hiervon ist zu berücksichtigen (Fig.3).

Zweck des Handbuchs

Dieses Handbuch enthält oder beschreibt die folgenden Themen:

- Sicherheitsvorschriften und Warnungen
- Maschinenspezifikationen
- Montage
- Bedienung
- Wartung
- Sicherheitsinspektion
- Fehlersuche und -behebung
- Detailzeichnungen und Ersatzteile
- Hydraulisches diagramm
- Zubehör
- EG Konformitätserklärung

SYMBOLERKLÄRUNG

- a** **WARNUNG!** Gehen Sie vorsichtig vor, und verwenden Sie das Gerät ordnungsgemäß. Dieses Gerät kann schwere oder tödliche Verletzungen des Bedieners oder anderer Personen verursachen.
- b** Lesen Sie die Bedienungsanleitung sorgfältig durch, und machen Sie sich vor der Benutzung mit dem Inhalt vertraut (Fig. 1).
- c** Ersetzen Sie beschädigte, abgenutzte oder defekte Teile.
- d** Befolgen Sie die örtlichen Recyclinganforderungen und geltenden Vorschriften.
- e** Montage
- f** Betrieb
- g** Wartung
- h** Fehlersuche und -behebung
- i** Quetschgefahr
- j** Gefahr des plötzlichen Auswurfs eines Teils
- k** Tägliche Wartung
- l** Monatliche Wartung
- m** Sicherheitsinspektion

(FR) Traduction du texte original

Description du produit

Cette machine a été construite avec les composants suivants:

- Vérin hydraulique
- Station hydraulique
- Table
- Châssis
- Treuil

Utilisation prévue

Cette presse d'atelier peut être utilisée à des fins ordinaires, telles que le montage et l'extraction de paliers, le cintrage et le redressage. Dotée d'outils adéquats, la presse peut également servir au défonceage, à l'estampage et au sertissage.

Soyez prudent : les pièces travaillées ou leurs composants risquent d'être projetées! (Fig.3)

But du manuel

Ce guide contient ou décrit les sujets suivants:
Instructions d'utilisation et avertissements sécuritaires

- Spécifications de la machine
- Assemblage
- Utilisation
- Maintenance
- Inspection de sécurité
- Guide de dépannage
- Dessins de détail et pièces de rechange
- Schéma hydraulique
- Accessoires
- Déclaration CE de conformité pour les composants

EXPLICATION DES SYMBOLES

- a** **AVERTISSEMENT !** Soyez prudent et utilisez le produit correctement. Ce produit peut causer des blessures graves, voire mortelles, à l'opérateur ou à d'autres personnes.
- b** Veuillez lire attentivement le manuel d'utilisation et assurez-vous de bien comprendre les instructions avant utilisation (Fig. 1).
- c** Remplacez les pièces endommagées, usées ou cassées.
- d** Respectez les consignes locales de recyclage et la réglementation en vigueur.
- e** Montage
- f** Utilisation
- g** Maintenance
- h** Guide de dépannage
- i** Risque d'écrasement
- j** Risque d'éjection soudaine d'une pièce
- k** Maintenance quotidienne
- l** Maintenance mensuel
- m** Inspection de sécurité

(SE) Översättning av originaltext

Produktbeskrivning

Denna maskin är byggd med följande komponenter:

- Hydraulcylinder
- Hydraulisk station
- Pressbord
- Ram
- Vinsch

Avsedd användning

Denna verkstadspress kan användas till allmänna pressarbeten som t.ex. montering och utpressning av lager, bockning och riktning. Med lämpliga verktyg kan pressen även användas till brotschning, prägling och krympning. Var uppmärksam på att arbetsmaterial eller delar av arbetsmaterial kan slungas ut (Fig.3).

Syftet med manualen

Den här guiden innehåller eller beskriver följande ämnen:

- Instruktioner för säker användning och varningar
- Maskinspecifikationer
- Montering
- Drift
- Underhåll
- Säkerhetsunderhåll
- Felsökning
- Detaljritningar och reservdelar
- Hydrauliskt diagram
- Tillbehör
- EU Överensstämmelseförsäkran

SYMBOLFÖRKLARING

- a** **VARNING!** Var försiktig och använd produkten på rätt sätt. Den här produkten kan orsaka allvarlig eller livshotande skada för användaren och andra.
- b** Läs igenom bruksanvisningen noggrant och se till att du förstår instruktionerna innan användning (Fig. 1).
- c** Byt ut skadade, slitna och trasiga delar.
- d** Följ lokala återvinningsbestämmelser och tillämpliga förordningar.
- e** Montering
- f** Drift
- g** Underhåll
- h** Felsökning
- i** Krossfara
- j** Risk för plötslig utkastning av delen
- k** Dagligt underhåll
- l** Månatligt underhåll

m Säkerhetsunderhåll

(FI) Alkuperäisen tekstin käännös

Tuotekuvaus

Tämä kone on rakennettu seuraavista komponenteista:

- Hydraulisylinteri
- Hydraulinen asema
- Puristuspyötä
- Rakenne
- Vinssi

Käyttötarkoitus

Tämä puristin soveltuu normaaleihin puristustehtäviin, kuten laakereiden asentamiseen ja irrottamiseen, taivutukseen ja oikomiseen. Oikeilla työkaluilla puristinta voidaan käyttää myös avartamiseen, leimaamiseen tai kutistamiseen.

Varo työkappaleen tai sen osien sinkoutumista puristimesta (Fig.3).

Käsikirjan tarkoitus

Tämä opas sisältää tai kuvaa seuraavia aiheita:

- Turvallisuusohjeet ja varoitukset
- Koneen tekniset tiedot
- Asentaminen
- Käyttö
- Kunnossapito
- Turvatarkastukset
- Vianmääritys
- Yksityiskohtaiset piirustukset ja varaosat
- Hydraulinen kaavio
- Lisätarvikkeet
- EU Vaatimustenmukaisuuvakuutus

MERKKIEN SELITYKSET

- a** VAROITUS! Ole varovainen ja käytä laitetta oikein. Tämä laite voi aiheuttaa käyttäjälle tai sivullisille vakavia vahinkoja tai kuoleman.
- b** Lue käyttöohje huolellisesti ja varmista, että ymmärrät sen sisällön, ennen kuin alat käyttää konetta (Fig.1).
- c** Vaihda vaurioituneet, kuluneet tai rikkoutuneet osat.
- d** Noudata paikallisia kierrätysvaatimuksia ja säädöksiä.
- e** Asentaminen
- f** Käyttö
- g** Kunnossapito
- h** Vianmääritys
- i** Murskausvaara
- j** Osien äkillisen irtoamisen vaara
- k** Päivittäinen huolto
- l** Kuukausittainen huolto
- m** Turvatarkastukset

(NL) Vertaling van originele tekst

Productbeschrijving

Deze machine is gebouwd met de volgende componenten:

- Hydraulische cylinder
- Hydraulisch station
- Perstafel
- Structuur
- Lier

Gebruiksdoeleinden

Deze garagepersen kunnen worden gebruikt voor algemeen voorkomende perstoepassingen, zoals bijvoorbeeld de montage en het uitdrukken van lagers, buigen en rechtmaken. Met eigen gereedschap kan de pers ook worden gebruikt voor trekfrozen, inpersen en krimpen.

Wees beducht op het gevaar van het wegslingeren van werkstukken of onderdelen ervan (Fig.3).

Doel van de handleiding

Deze gids bevat of beschrijft de volgende onderwerpen:

- Instructies voor veilig gebruik en Instructies
- Machine specificaties
- Assemblage
- Werking
- Onderhoud
- Inspectie van de veiligheid
- Storingzoeken
- Detailtekeningen en onderdelen
- Hydraulisch schema
- Accessoires
- EU Verklaring van overeenstemming

VERKLARING VAN DE SYMBOLEN

- a** WAARSCHUWING! Wees voorzichtig en gebruik het product op de juiste manier. Dit product kan ernstig of fataal letsel toebrengen aan de gebruiker of anderen.
- b** Lees de bedieningshandleiding zorgvuldig door en zorg dat u de instructies hebt begrepen voordat u het product gebruikt (Fig.1).
- c** Vervang beschadigde, versleten of defecte onderdelen.
- d** Neem de plaatselijk geldende wet- en regelgeving voor recycling in acht.
- e** Montage
- f** Werking
- g** Onderhoud
- h** Storingzoeken
- i** Gevaar voor beknelling
- j** Risico op plotseling uitwerpen van onderdeel
- k** Dagelijks onderhoud
- l** Maandelijks onderhoud
- m** Inspectie van de veiligheid

(ES) Traducción del texto original

Descripción del producto

Esta máquina ha sido construida con los siguientes componentes:

- Cilindro hidráulico
- Estación de potencia hidráulica
- Mesa de prensado
- Marco
- Polipasto

Uso previsto

Estas prensas de taller se pueden utilizar para trabajos de prensado comunes, como el montaje y la extracción de cojinetes, el plegado y el enderezado. Con herramientas propias, la prensa también se puede utilizar para brochar, estampar y ajustar.

Preste atención al peligro de proyección de las piezas manipuladas o partes de las mismas (Fig.3).

Propósito del manual

Esta guía contiene o explica los siguientes tópicos:

- Instrucciones de seguridad y advertencias
- Especificaciones de la máquina
- Montaje
- Funcionamiento
- Mantenimiento
- Inspección de seguridad
- Planos de detalle y lista de repuestos
- Diagrama hidráulico

- Accesorios
- EU declaración de conformidad sobre maquinaria

DEFINICIÓN DE LOS SÍMBOLOS

- a** ADVERTENCIA: Tenga cuidado y utilice el producto correctamente. Este producto puede ocasionar lesiones graves o mortales tanto al operador como a cualquier otra persona.
- b** Lea detenidamente el manual de usuario y asegúrese de que entiende las instrucciones antes de usar la máquina (Fig. 1).
- c** Cambie las piezas dañadas, desgastadas o rotas.
- d** Respete los requisitos de reciclaje locales y las normas aplicables.
- e** Montaje
- f** Funcionamiento
- g** Mantenimiento
- h** Solución de problemas
- i** Peligro de aplastamiento
- j** Riesgo de eyección súbita de la pieza
- k** Mantenimiento diario
- l** Mantenimiento mensual
- m** Inspección de seguridad

(RU) *Перевод оригинального текста*

Описание изделия

Эта машина была построена из следующих компонентов:

- Гидравлический цилиндр
- Гидравлическая станция
- Стол прессовый
- Несущая конструкция
- Лебедка

Предназначение

Этот пресс для мастерской предназначен для выполнения обычных работ в цехе, например монтажа и демонтажа подшипников, сгибания, выпрямления и т. д. Вместе с подходящими инструментами может использоваться для прошивных, чеканочных и подгибочных работ. Соблюдайте осторожность из-за опасности выброса частей заготовок и т. д. (Fig. 3).

Цель руководства

Это руководство содержит или объясняет следующие темы:

- Предупреждения и инструкции по безопасному применению
- Технические характеристики машины
- Сборка
- Эксплуатация
- Техническое обслуживание
- Проверка обеспечения безопасности
- Диагностика неисправностей
- Детальные чертежи и запчасти
- Гидравлическая схема
- Аксессуары

УСЛОВНЫЕ ОБОЗНАЧЕНИЯ НА ИЗДЕЛИИ

- a** ПРЕДУПРЕЖДЕНИЕ! Соблюдайте осторожность и правила эксплуатации изделия. Изделие может стать причиной тяжелой травмы или смерти оператора и окружающих.
- b** Перед началом работы внимательно прочитайте руководство по эксплуатации и убедитесь, что понимаете приведенные здесь инструкции (Fig. 1).
- c** Замените поврежденные, сломанные или изношенные детали.

d Соблюдайте местное законодательство и действующие нормы в области переработки.

- e** Сборка
- f** Эксплуатация
- g** Техническое обслуживание
- h** Диагностика неисправностей
- i** Опасность раздавить
- j** Риск внезапного выброса детали
- k** Ежедневное обслуживание
- l** Ежемесячное обслуживание
- m** Проверка обеспечения безопасности

(IT) *Traduzione del testo originale*

Descrizione del prodotto

Questa macchina è stata costruita con i seguenti componenti:

- Cilindro idraulico
- Stazione idraulica
- Tavolo di pressatura
- Struttura
- Verricello

Utilizzo previsto

Questa pressa da officina è stata concepita per le normali attività di officina, come il montaggio e lo smontaggio dei cuscinetti, la piegatura e la raddrizzatura, ecc. Utilizzando strumenti adeguati, si può impiegare anche per brocciatura, lavorazioni a sbalzo e crimpatura. Attenzione al rischio di espulsione di componenti dai semilavorati (Fig. 3).

Scopo del manuale

Questa guida contiene o descrive i seguenti argomenti:

- Istruzioni per un uso sicuro e avvertenze
- Specifiche della macchina
- Montaggio
- Operazione
- Manutenzione
- Controllo di sicurezza
- Risoluzione dei problemi
- Disegni dettagliati e pezzi di ricambio
- Schema idraulico
- Accessori
- Dichiarazione di conformità UE

SIMBOLOGIA

- a** AVVERTENZA! Prestare attenzione e utilizzare il prodotto correttamente. Il prodotto può causare gravi lesioni o morte dell'operatore o altre persone.
- b** Prima dell'uso, leggere per intero il manuale dell'operatore e accertarsi di aver compreso le istruzioni (Fig. 1).
- c** Sostituire le parti danneggiate, usurate o rotte.
- d** Rispettare le norme locali sul riciclaggio e le normative vigenti.
- e** Montaggio
- f** Utilizzo
- g** Manutenzione
- h** Risoluzione dei problemi
- i** Pericolo di schiacciamento
- j** Rischio di espulsione improvvisa del pezzo
- k** Manutenzione giornaliera
- l** Manutenzione mensile
- m** Controllo di sicurezza

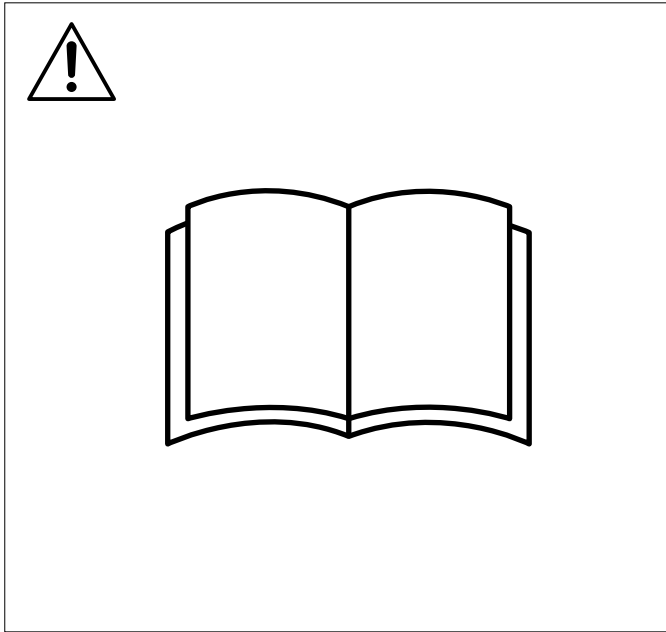

Fig.1

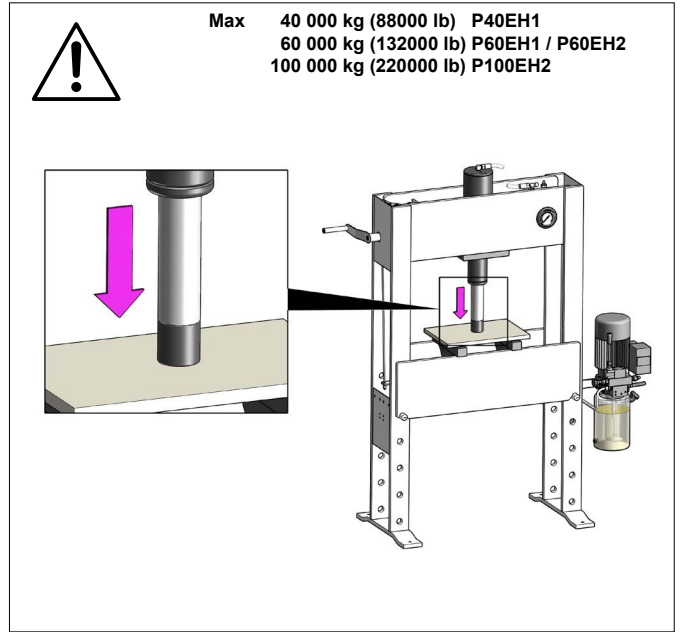

Fig.2

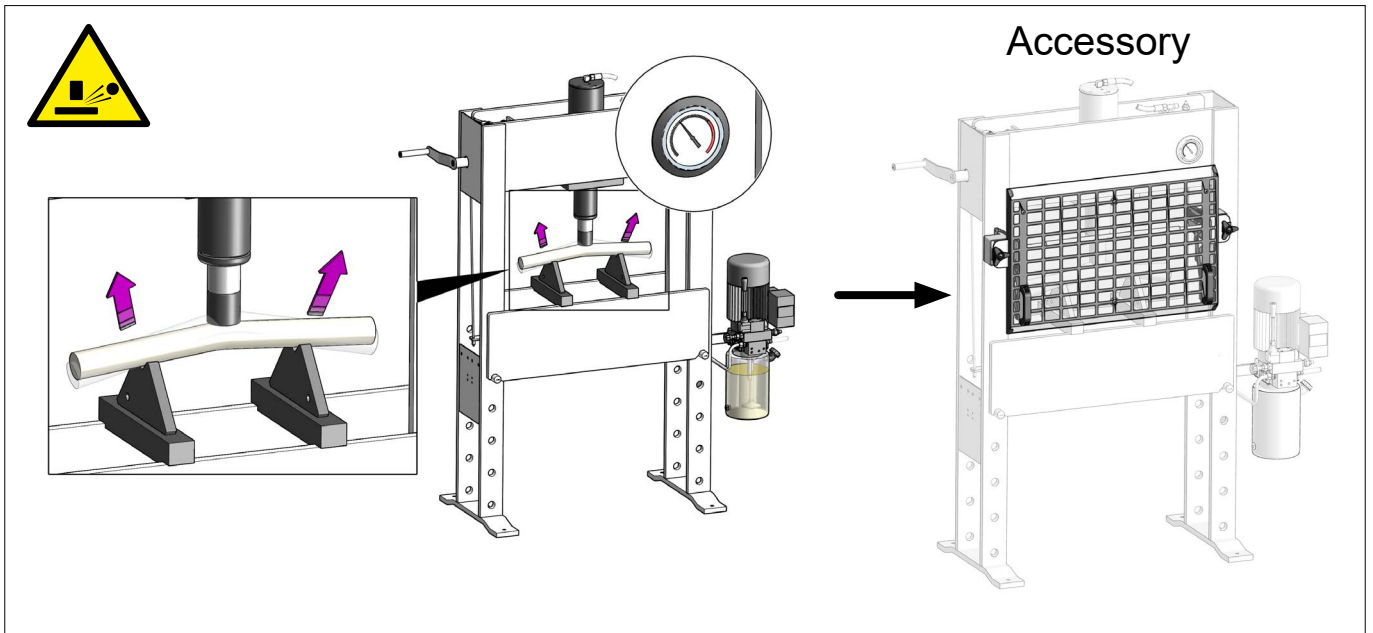

Fig.3

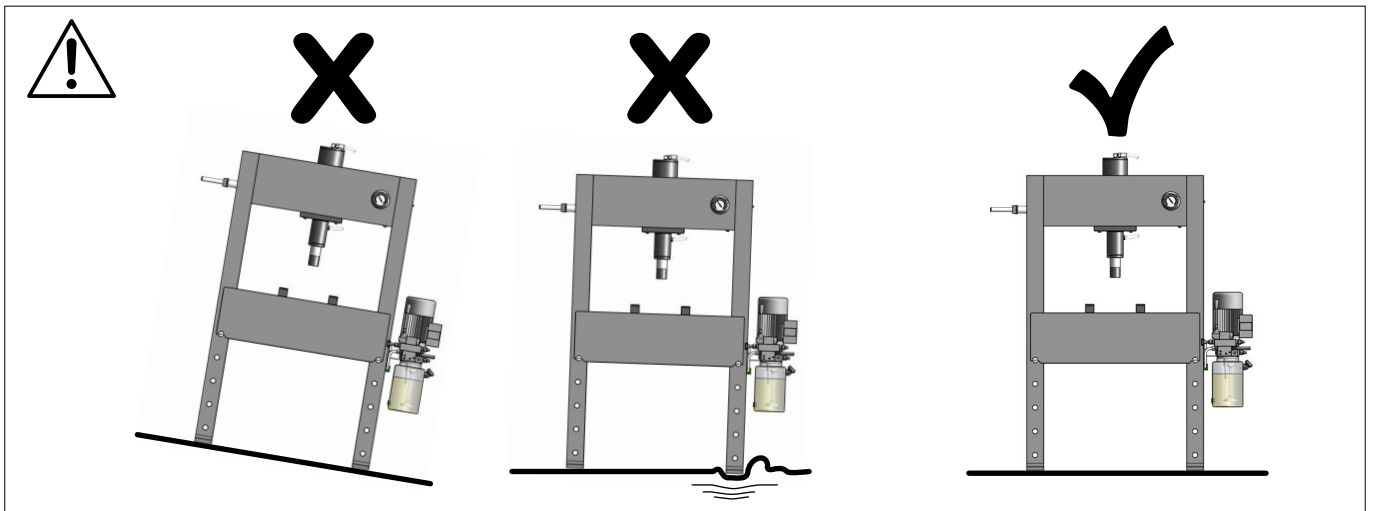

Fig.4

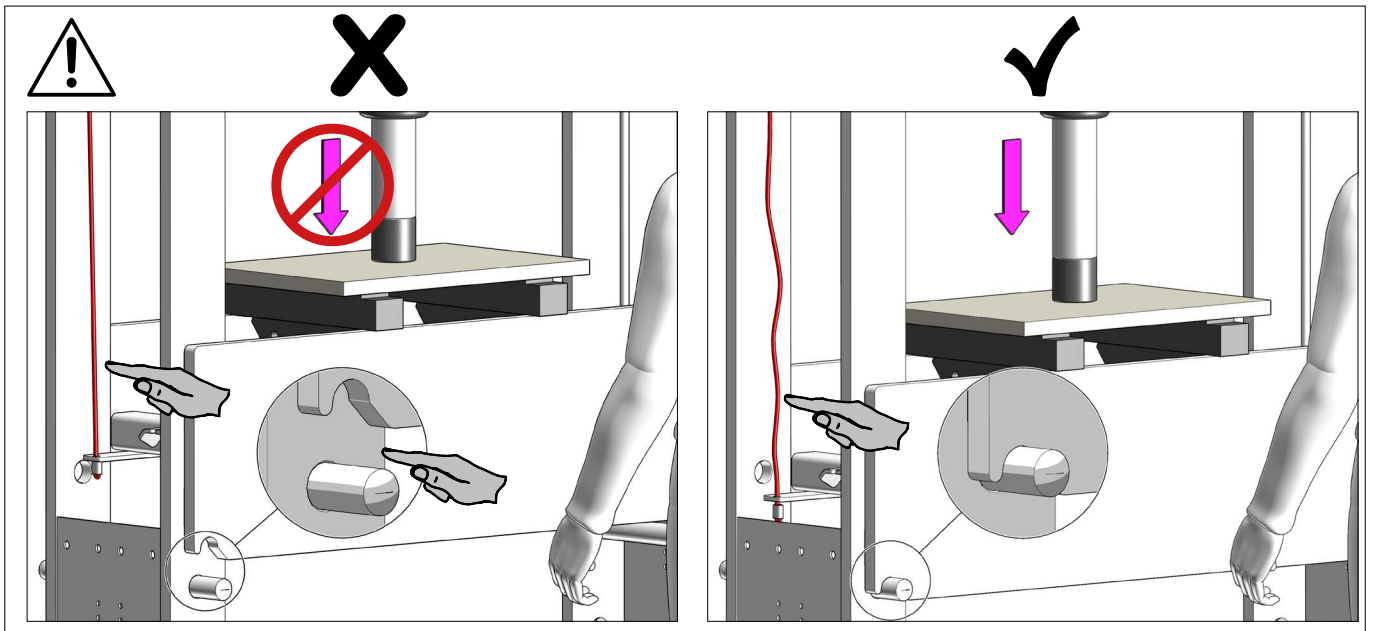

Fig.5

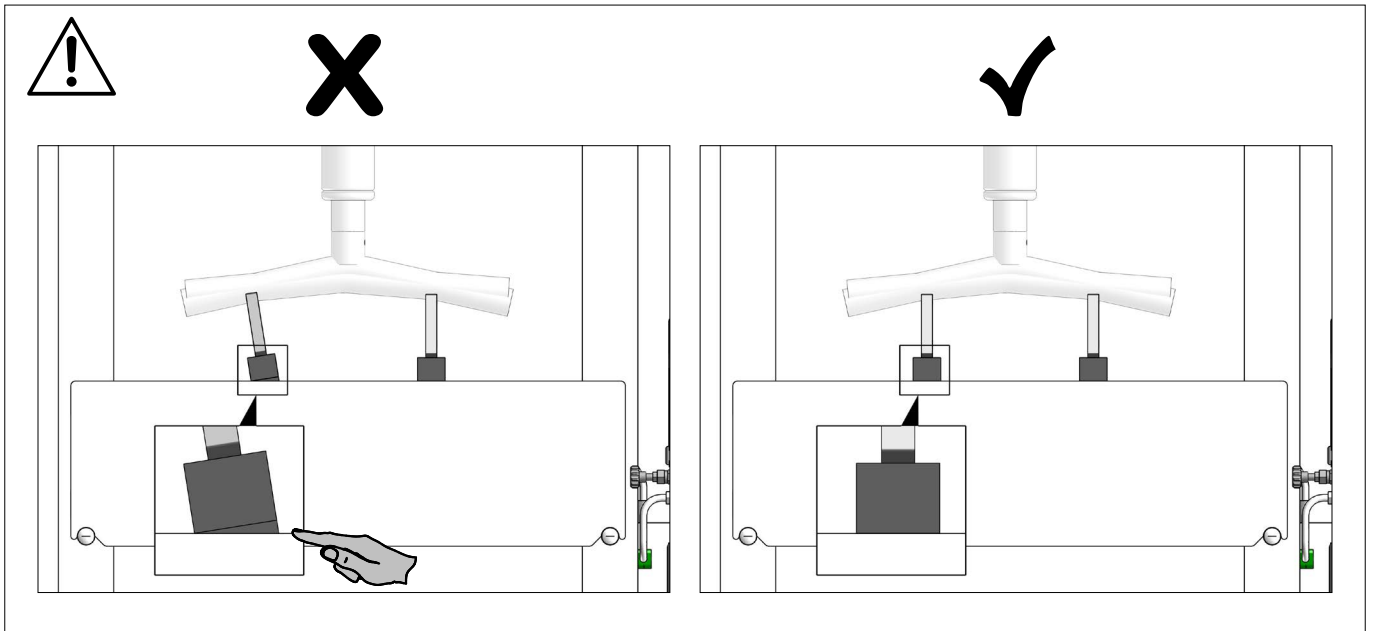

Fig.6

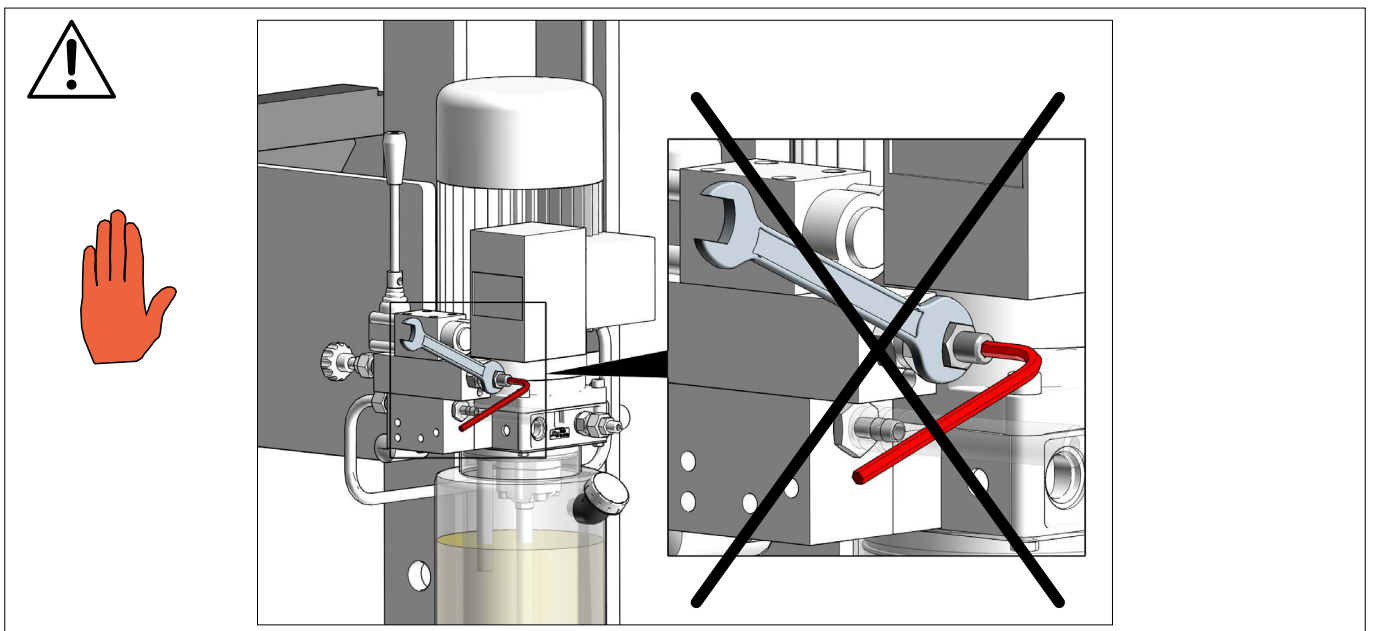

Fig.7

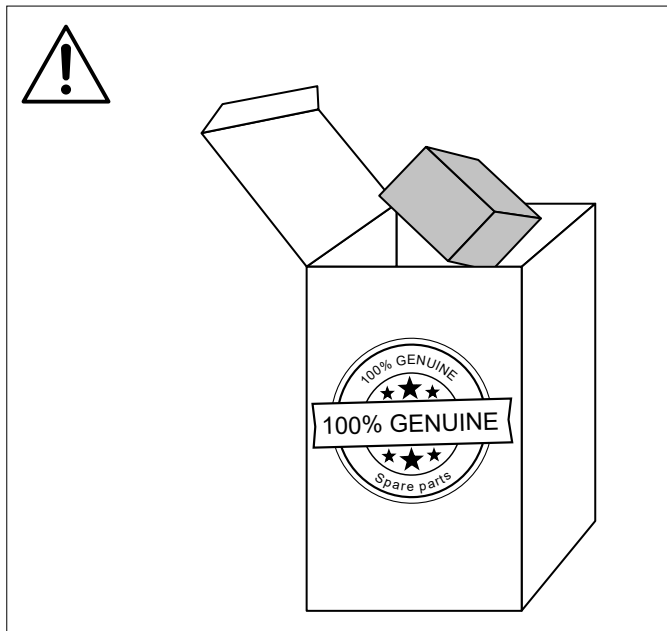

Fig.8

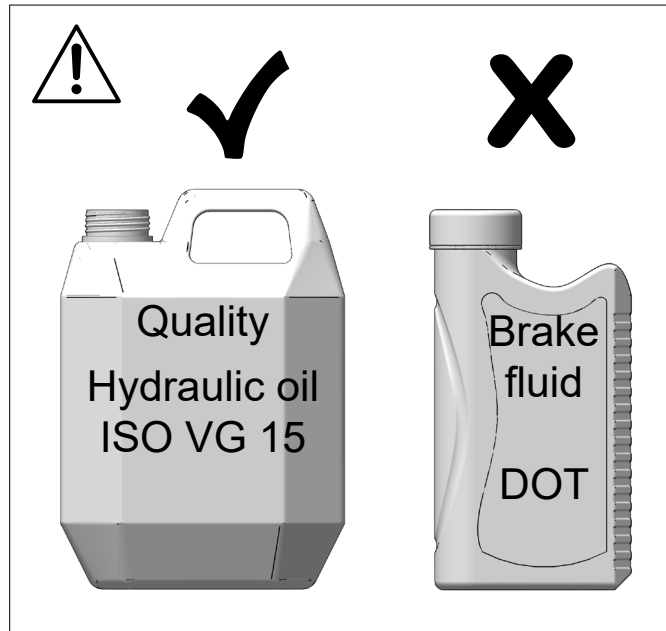
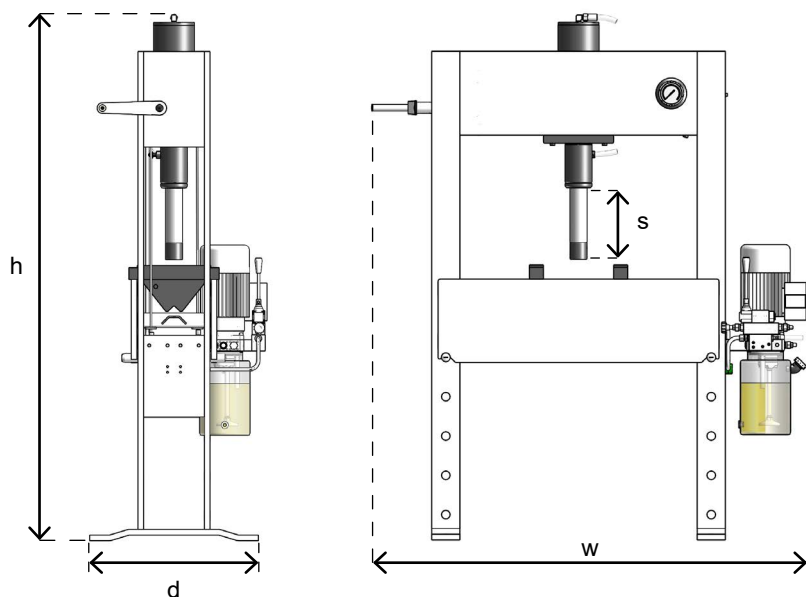
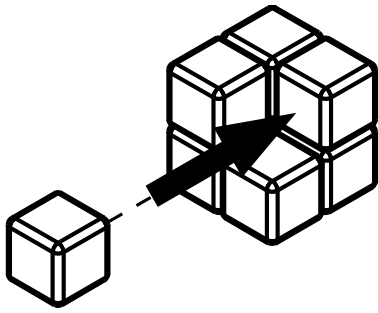

Fig.9

Specifications

P40EH1	P60EH1/2	P100EH2	Specifikationer	Specifications	Spezifikationen
40 t	60 t	100 t	Fuld kapacitet	Capacity	Kapazität
1554 mm	1760 mm	1970 mm	Bredde, (w)	Width, (w)	Breite, (w)
600 mm	678 mm	800 mm	Dybde, (d)	Depth, (d)	Tiefe, (d)
1870 mm	2032 mm	2100 mm	Højde, (h)	Height, (h)	Höhe, (h)
300 mm	300 mm	300 mm	Slaglængde, (s)	Stroke, (s)	Kolbenhub, (s)
469 kg	689 kg	1210 kg	Vægt	Weigth	Gewicht
3 x 400V 50/60 Hz	3 x 400V 50/60 Hz	3 x 400V 50/60 Hz	Forsyning	Supply	Versorgung
326 bar	340 bar	318 bar	Hydraulisk tryk	Hydraulic pressure	Hydraulikdruck
ISO VG 15	ISO VG 15	ISO VG 15	Hydraulik olie	Hydraulic oil	Hydrauliköl
8 l	9 l	13 l	Oliemængde	Oil quantity	Ölmenge
-20 / +50°C	-20 / +50°C	-20 / +50°C	Temperaturområde	Temperture range	Temperaturbereich
≤ 80 dB(A)	≤ 80 dB(A)	≤ 80 dB(A)	Lydtryksniveau	Sound pressure level	Schalldruckpegel





(DK) (NO) **Montering**

(GB) **Assembly**

(DE) **Montage**

(FR) **Assemblage**

(SE) **Montering**

(FI) **Asentaminen**

(NL) **Assemblage**

(ES) **Montaje**

(RU) **Сборка**

(IT) **Montaggio**

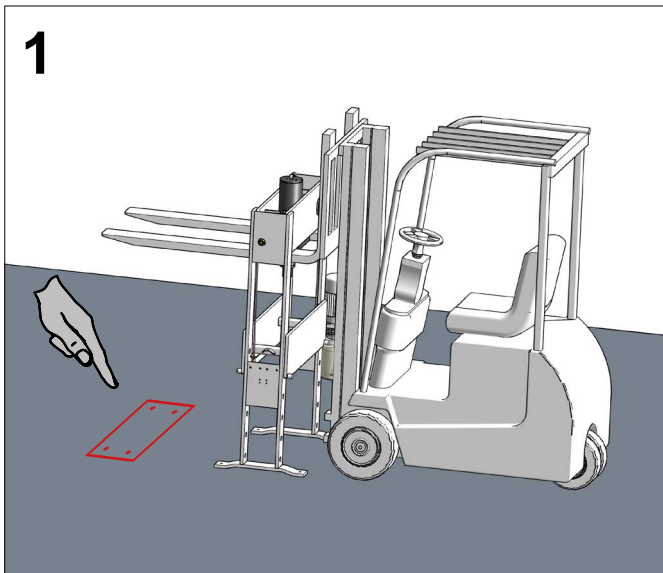

Fig.10

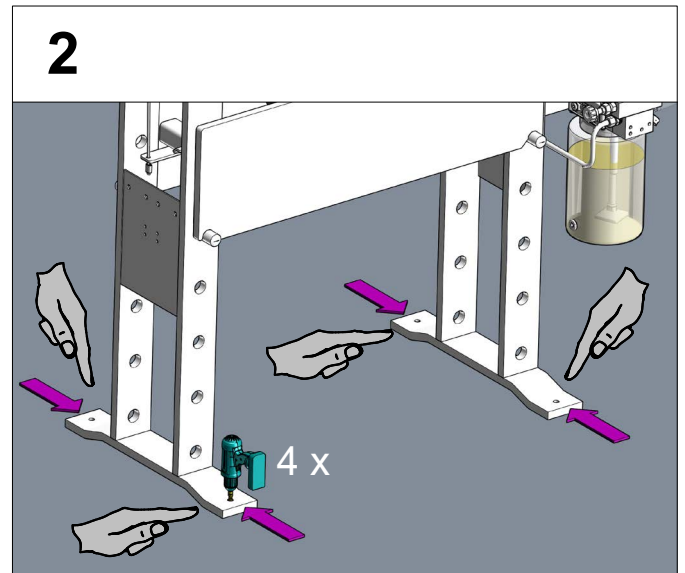

Fig.11

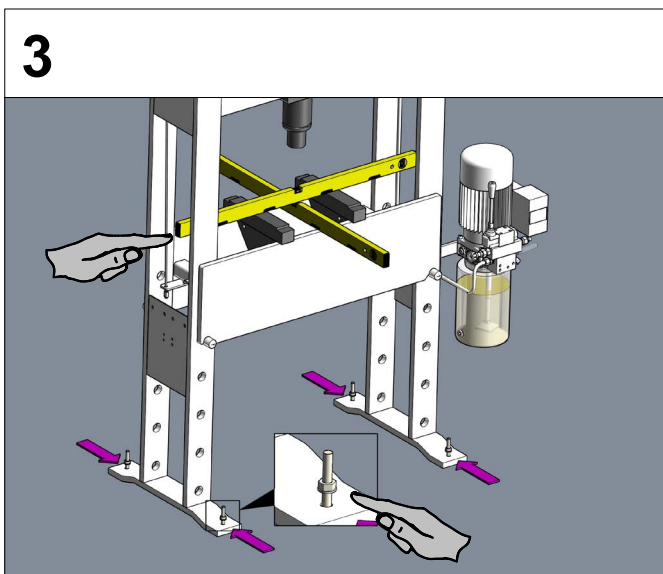

Fig.12

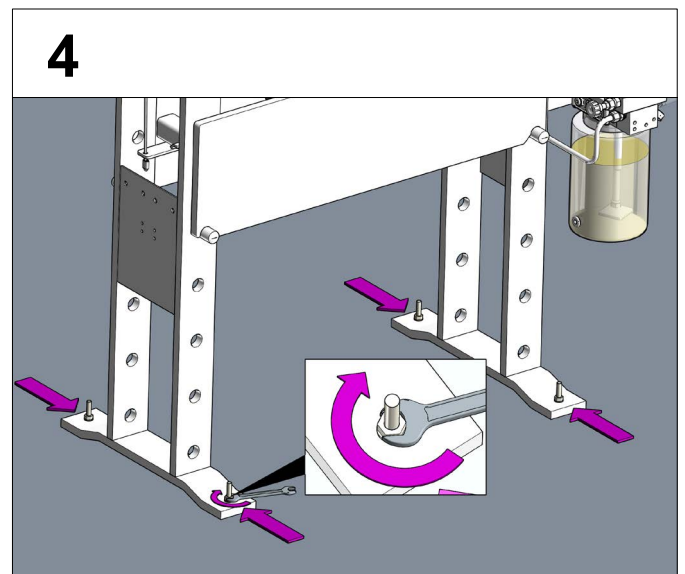

Fig.13

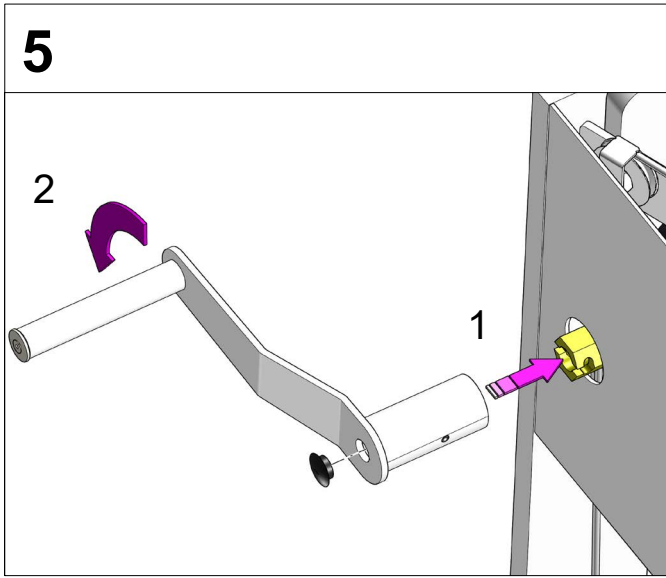

Fig.14

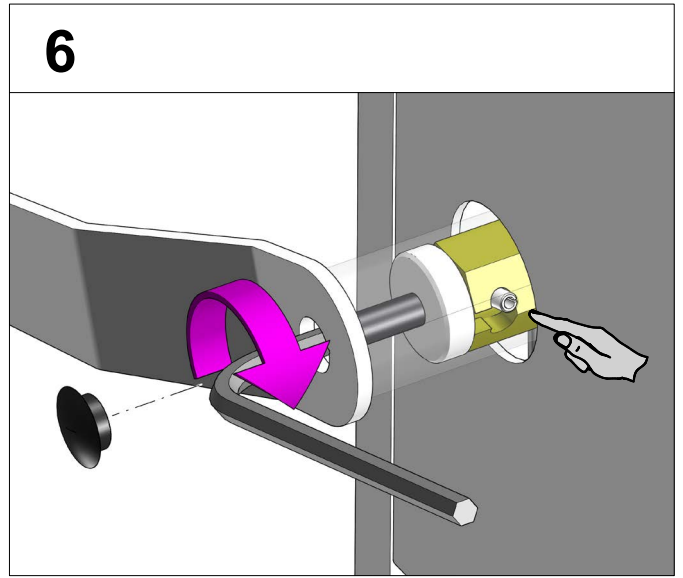

Fig.15

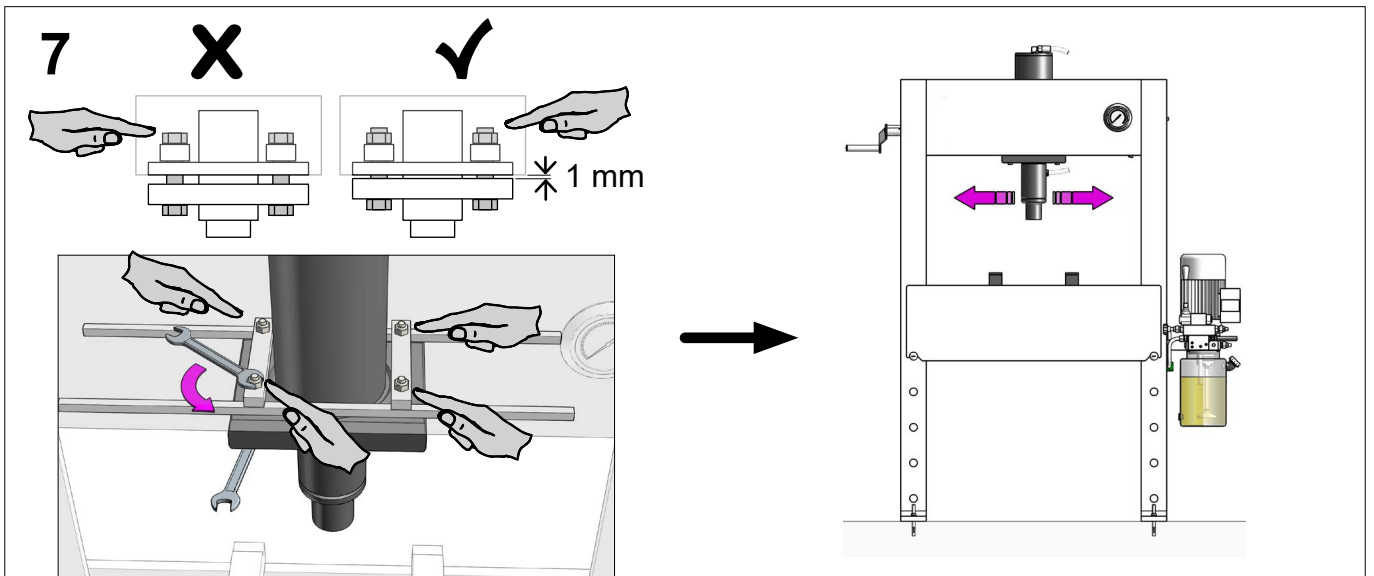

Fig.16

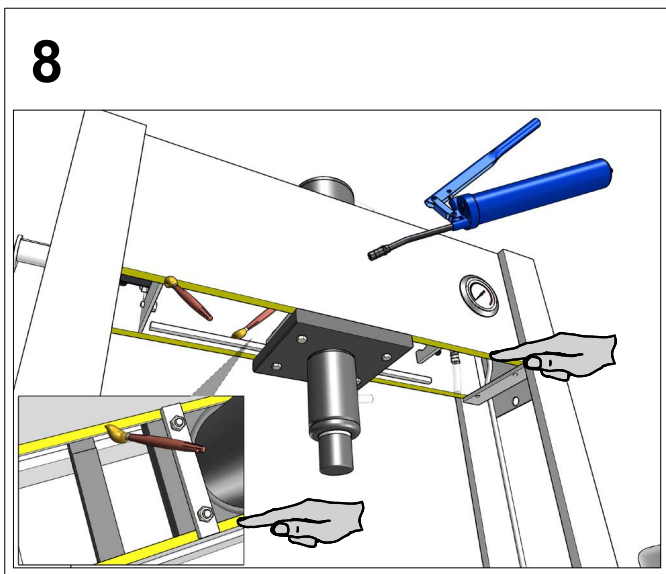

Fig.17

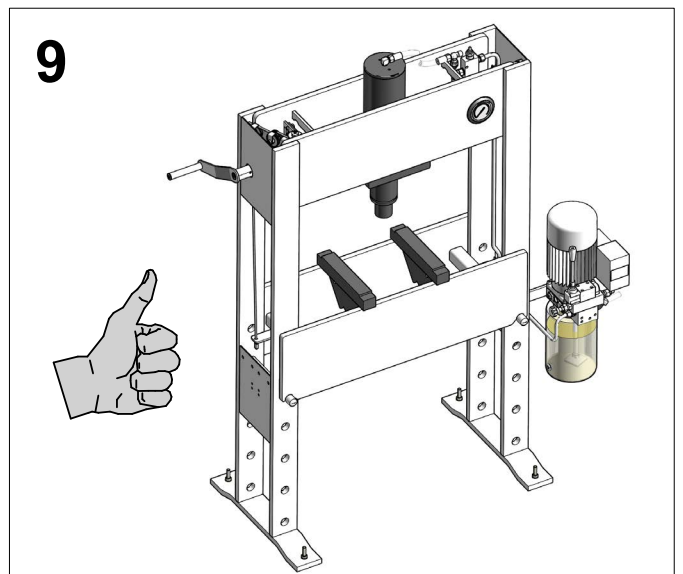

Fig.18

DK NO *Original tekst*

Den elektriske installation skal foretages af en autoriseret elektriker. Motoren leveres klar til 3 x 400 V, men kan nemt ændres til 3 x 230 V (50 eller 60 Hz). Vær opmærksom på, at motorværnet i så fald skal udskiftes til et nyt med skala 6,3 - 10 A, justeret til 9 A.

GB *Translation of original text*

The electric installation must be carried out by a registered electrician. The motor is delivered for 3 x 400 V, but can easily be coupled for 3 x 230 V (50 or 60 Hz). In this case the motor protection must be replaced by a new one 6,3 - 10 A, and adjusted to 9 A.

DE *Übersetzung des Originaltextes*

Die elektrische Installation ist von einem Elektriker vorzunehmen. Der Motor wird betriebsbereit für 3 x 400 V geliefert. Er lässt sich aber ganz einfach ändern in 3 x 230 V (50 oder 60 Hz). Der Motorschutzschalter muss in diesem Fall durch einen neuen (6,3 bis 10 A) ersetzt und auf 9 A eingestellt werden.

FR *Traduction du texte original*

L'installation électrique doit être effectuée par un électricien qualifié. Le moteur est livré prêt pour 3 x 400 V, mais peut facilement être changé pour 3 x 230 V (50 ou 60 Hz). Dans ce cas, la protection du moteur doit être remplacée par une protection neuve de 6,3 – 10 A et réglée sur 9 A.

SE *Översättning av originaltext*

Den elektriska installationen ska utföras av en auktoriserad elektriker. Motorn är förberedd för 3 x 400 V från fabriken, men detta kan enkelt ändras till 3 x 230 V (50 eller 60 Hz). I det aktuella fallet måste motorskyddet ersättas av ett nytt, 6,3 – 10 A, som justeras till 9 A.

FI *Alkuperäisen tekstin käännös*

Sähköasennus on annettava ammattitaitoisen sähköasentajan tehtäväksi. Moottorin toimintajännite on 3 x 400 V, mutta se voidaan muuttaa helposti jännitteelle 3 x 230 V (50 tai 60 Hz) sopivaksi. Silloin moottorin suojakytkin on vaihdettava uuteen 6,3 – 10 A:n kytkimeen ja säädettävä 9 A:lle.

NL *Vertaling van originele tekst*

De elektrische installatie dient door een gekwalificeerd elektricien te worden uitgevoerd. De motor wordt met 3 x 400 V geleverd, maar kan gemakkelijk worden gewijzigd in 3 x 230 V (50 of 60 Hz). In dit geval dient de motorbescherming worden vervangen door een nieuw 6,3 - 10 A, en aangepast aan 9 A.

ES *Traducción del texto original*

La instalación eléctrica debe ser llevada a cabo por un electricista profesional. El motor eléctrico está cableado para 3 x 400 V, pero se puede modificar para 3 x 230 V (50 o 60 Hz). En este caso la protección debe cambiarse para un rango de 6,3 - 10 A y se debe ajustar a 9 A.

RU *Перевод оригинального текста*

К установке электрооборудования допускаются только квалифицированные электрики. Мотор поставляется для питания 3 x 400 В, но его легко совместить с 3 x 230 В (50 или 60 Гц). В этом случае защиту мотора необходимо заменить на новую 6,3 - 10 А, и отрегулировать до 9 А.

IT *Traduzione del testo originale*

Il collegamento elettrico deve essere eseguito da un elettricista qualificato. Il motore è configurato per 3 x 400 V, ma può essere facilmente abbinato a 3 x 230 V (50 o 60 Hz). In questo caso la protezione del motore deve essere sostituita con una protezione nuova da 6,3 a 10 A e regolata a 9 A.

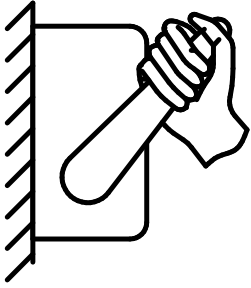

- ⓀⓃ ⓃⓄ Betjening
- ⓀⓃ ⓀⓄ Operation
- ⓀⓃ ⓀⓄ Bedienung
- ⓀⓃ ⓀⓄ Utilisation
- ⓀⓃ ⓀⓄ Drift
- ⓀⓃ ⓀⓄ Käyttö
- ⓀⓃ ⓀⓄ Werking
- ⓀⓃ ⓀⓄ Funcionamiento
- ⓀⓃ ⓀⓄ Эксплуатация
- ⓀⓃ ⓀⓄ Utilizo

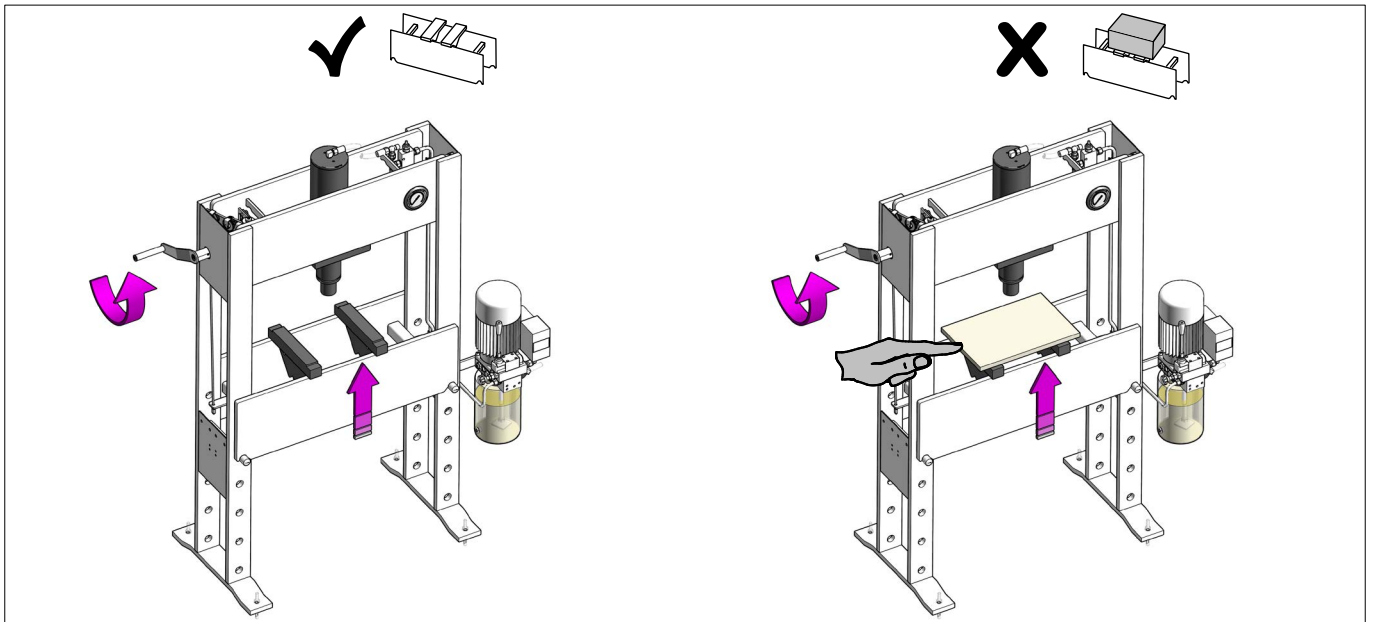

Fig.19

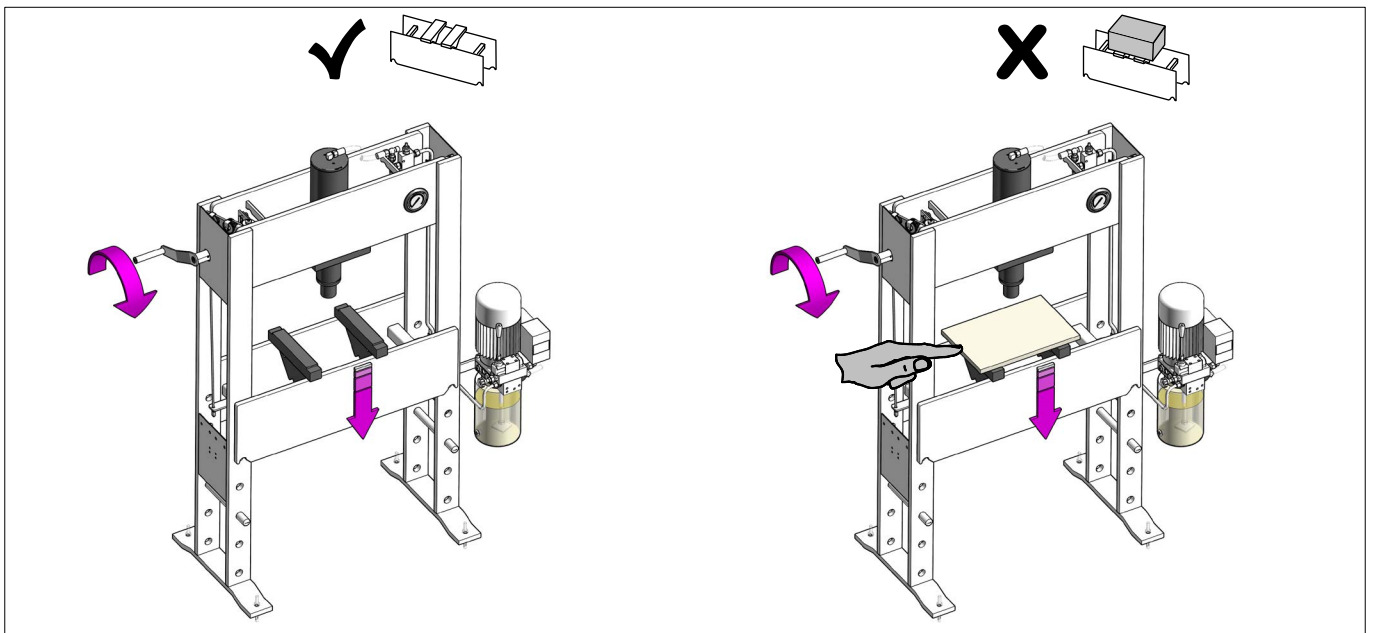

Fig.20

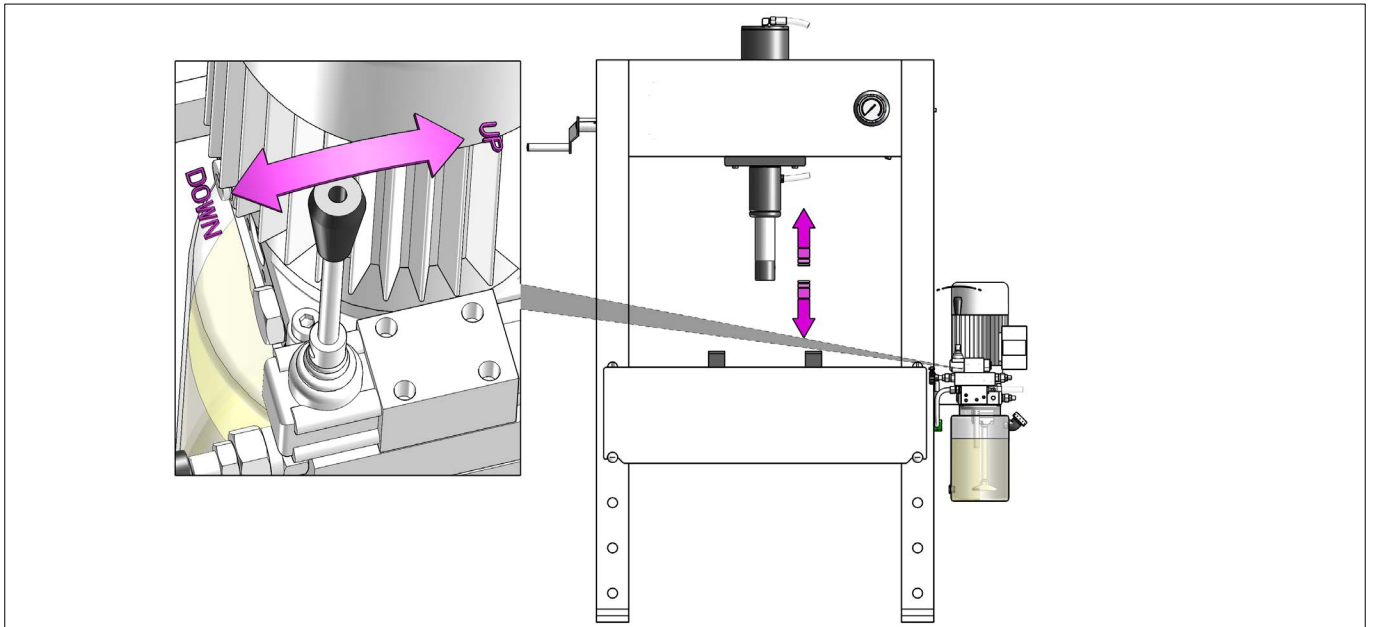

Fig.21

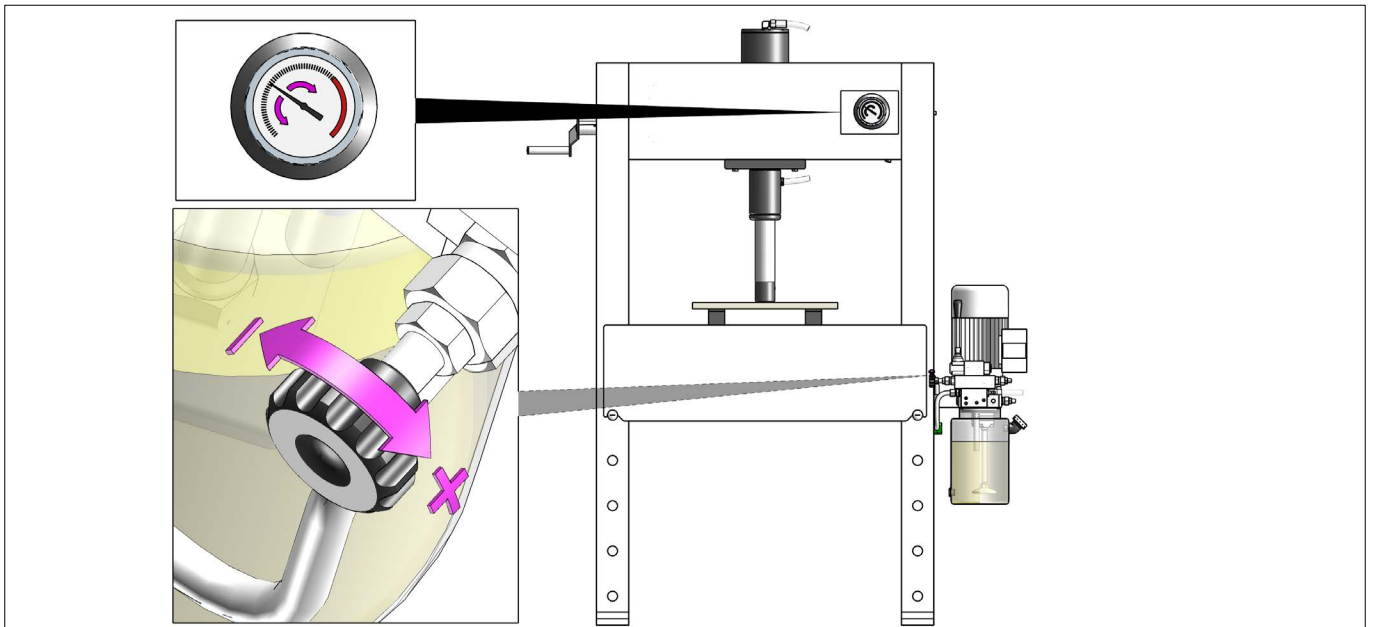

Fig.22

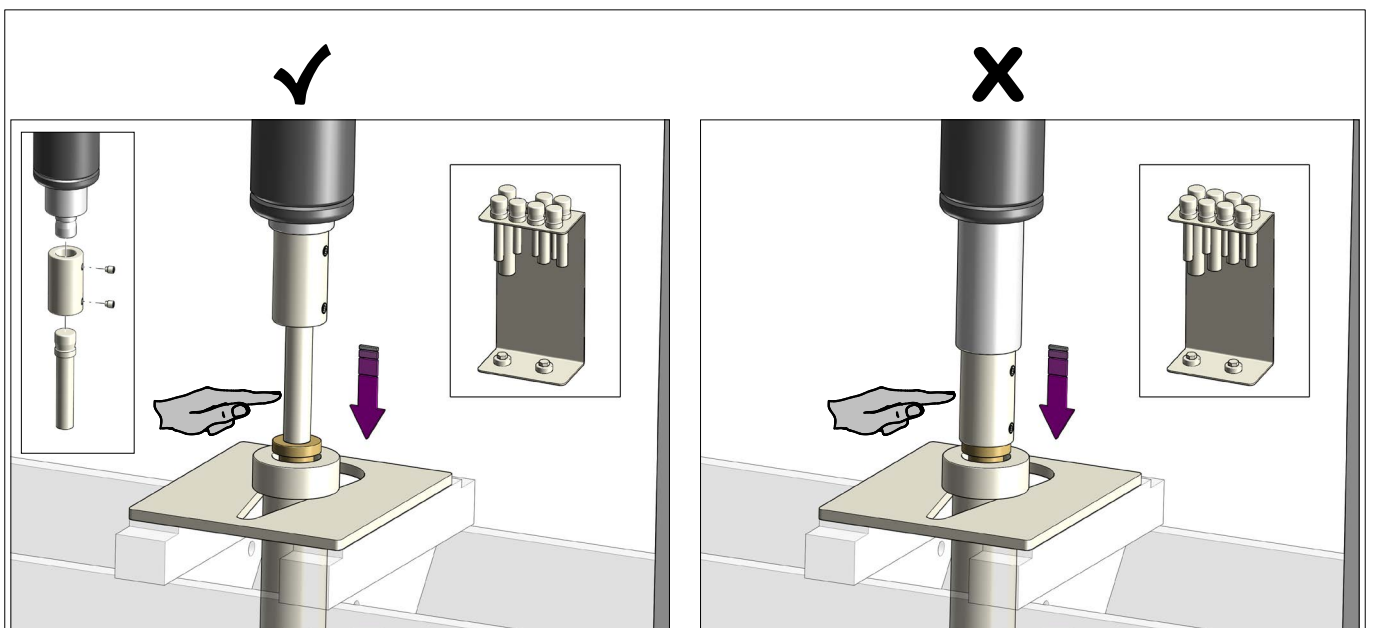
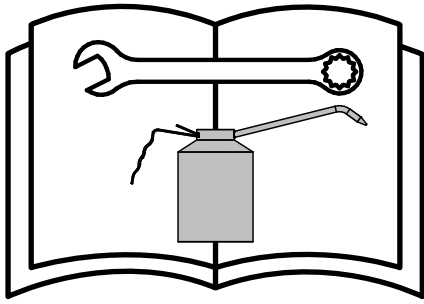

Fig.23



- DK** **Vedligeholdelse** - Vedligehold og reparation må kun foretages af kvalificeret personale.
- NO** **Users Maintenance** - Maintenance and repair must always be carried out by qualified personnel.
- DE** **Wartung** - Wartungs- und Reparaturarbeiten dürfen nur von qualifiziertem Personal durchgeführt werden.
- FR** **Maintenance** - La maintenance et les réparations doivent toujours être effectuées par un personnel qualifié.

- SE** **Underhåll** - Underhåll och reparationer måste alltid utföras av utbildad personal.
- FI** **Kunnossapito** - Kunnossapitotehtävissä ja korjauksissa tarvitaan aina ammattitaitoista henkilöä.
- NL** **Onderhoud** - Onderhoudswerkzaamheden en herstellingen moeten steeds door bevoegd personeel worden uitgevoerd.
- ES** **Mantenimiento** - El mantenimiento y las reparaciones deben ser ejecutados por personal calificado.
- RU** **Техническое обслуживание** - Техническое обслуживание и ремонт должны выполняться только квалифицированным персоналом.
- IT** **Manutenzione** - Manutenzione e riparazione devono essere sempre effettuate da personale qualificato.

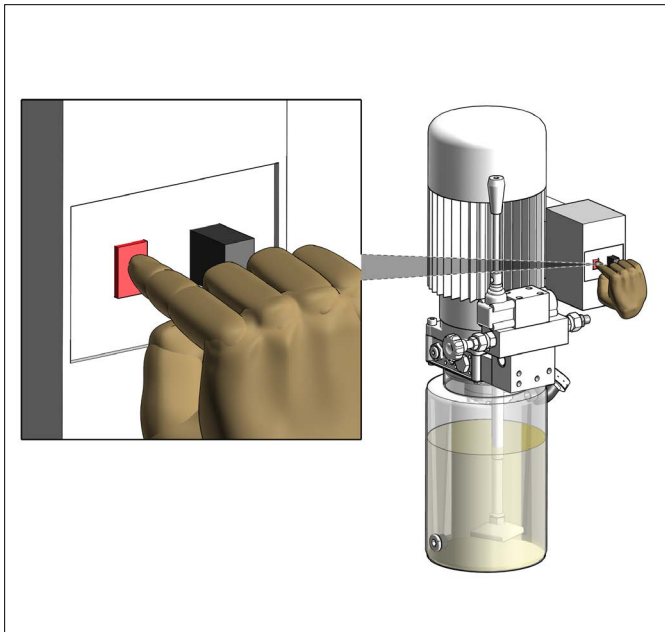

Fig.24

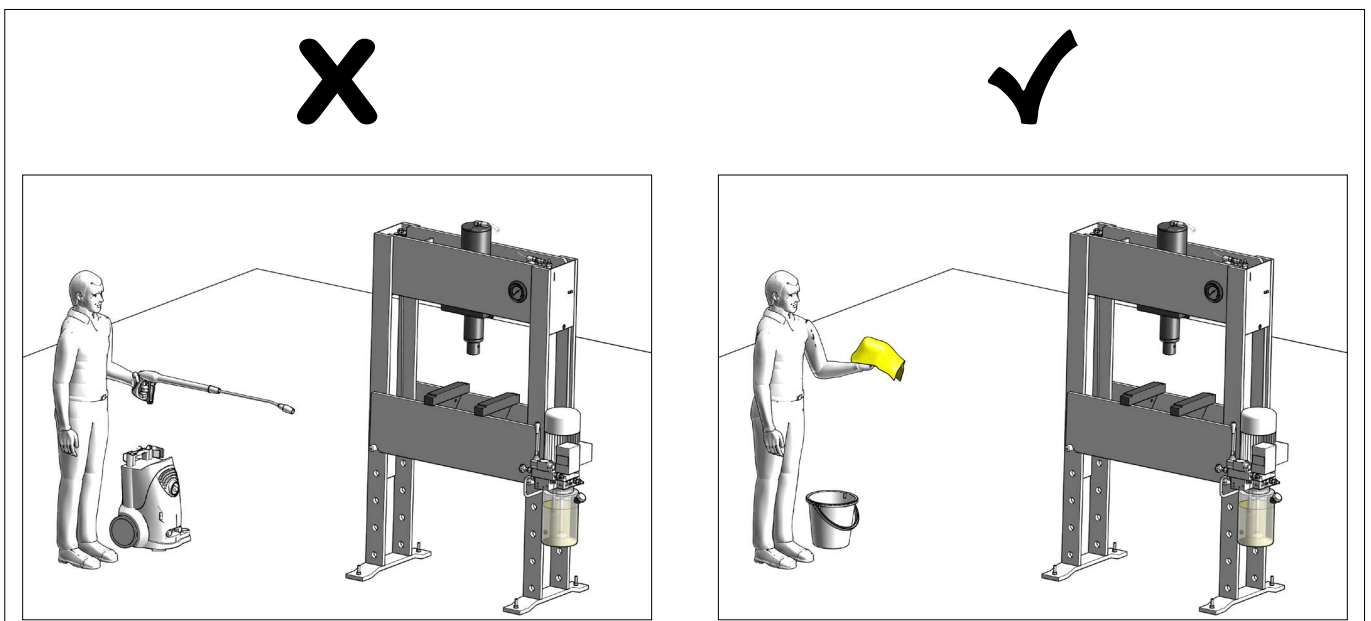
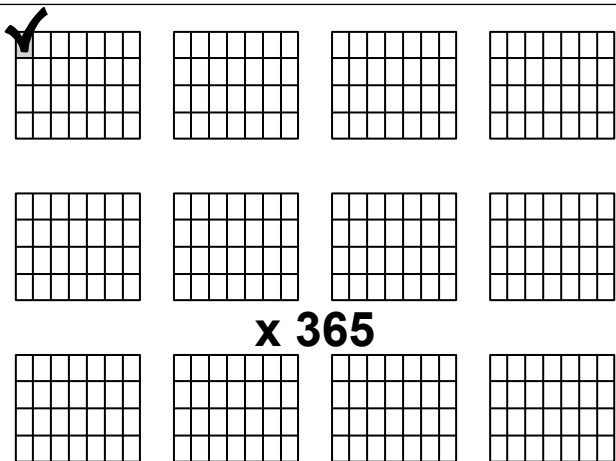

Fig.25

2020



- Ⓚ (DK) Dagligt
- Ⓚ (GB) Daily
- Ⓚ (DE) Tägliche Inspektion
- Ⓚ (FR) Tous les jours
- Ⓚ (SE) Dagligen
- Ⓚ (FI) Päivittäin
- Ⓚ (NL) Dagelijks
- Ⓚ (ES) Diariamente
- Ⓚ (RU) Ежедневно
- Ⓚ (IT) Operazioni quotidiane

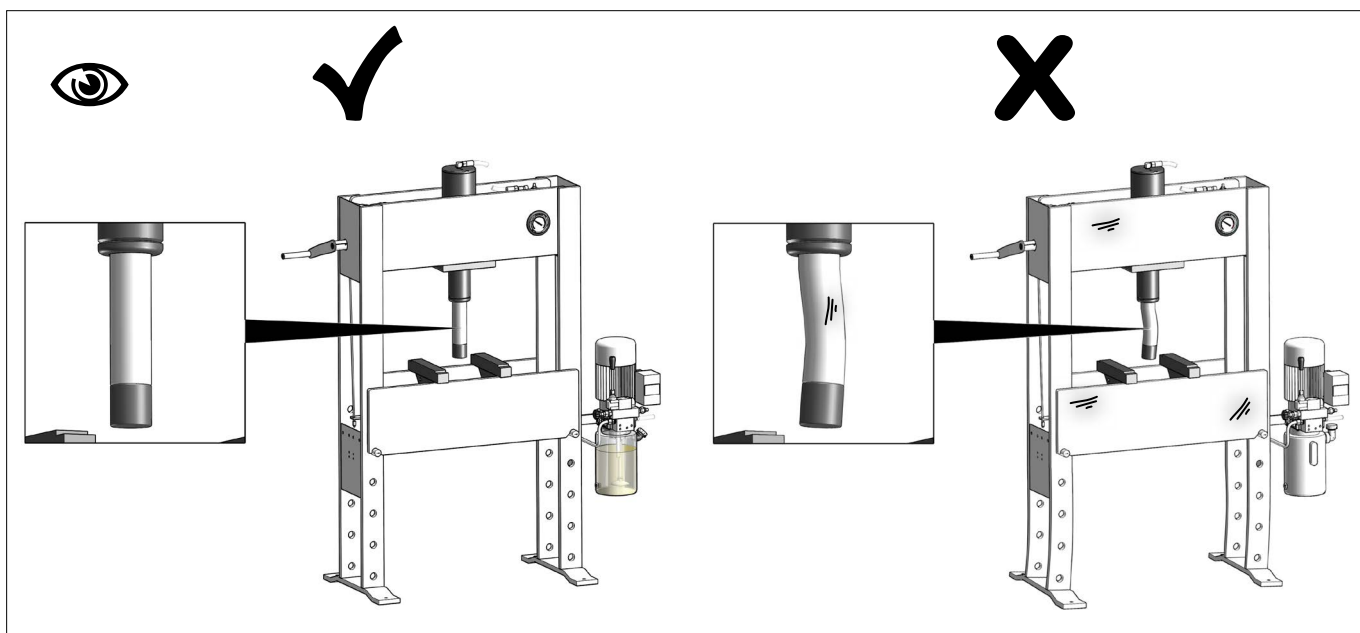

Fig.26

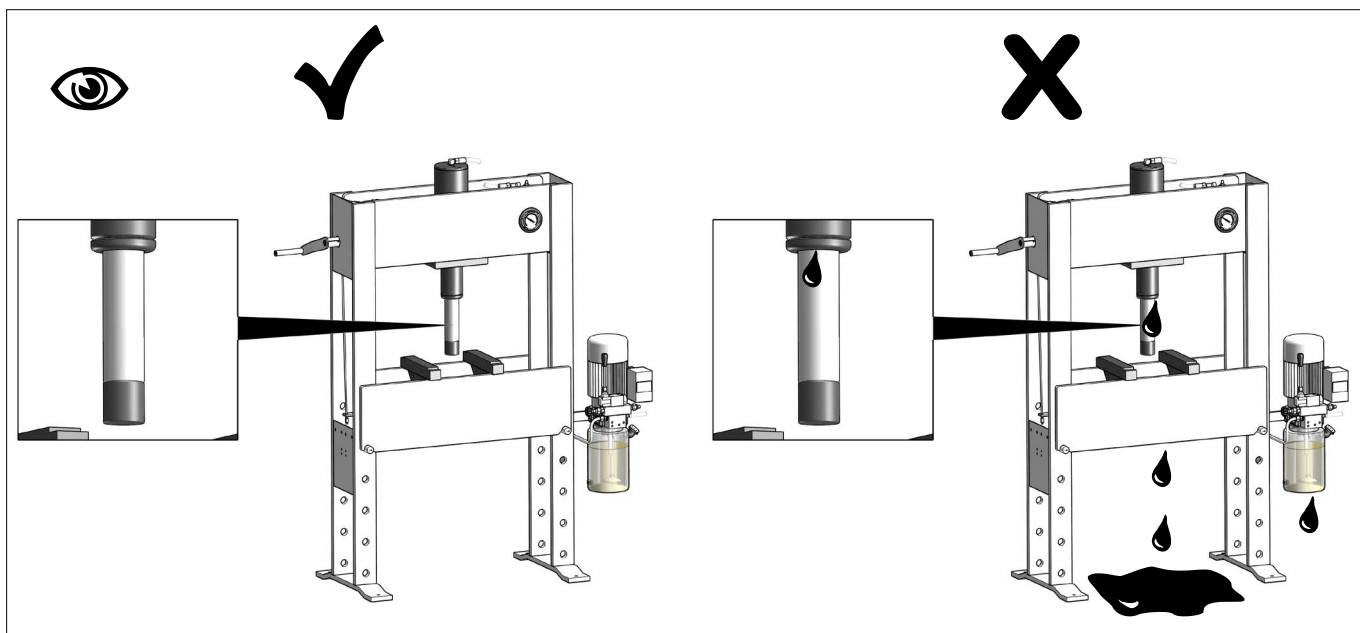
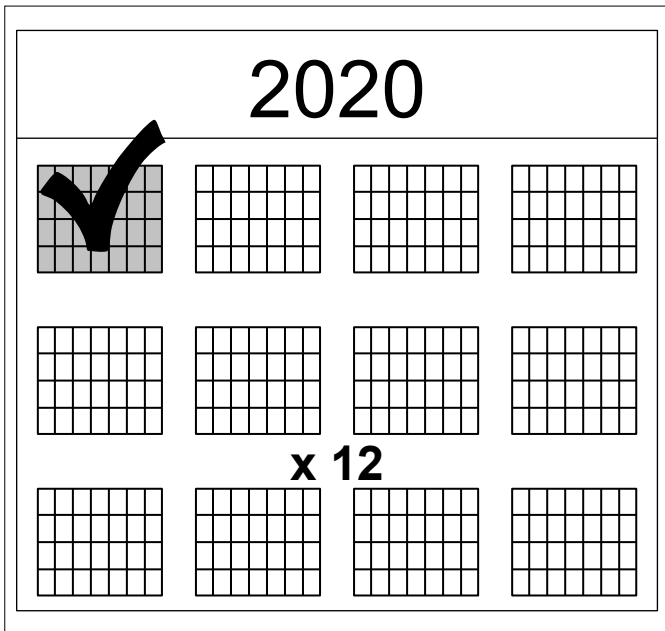

Fig.27



- ⓀⓂ Månedligt
- ⒼⓅ Monthly
- Ⓓⓔ Monatliche Inspektion
- ⒻⓇ Tous les mois
- Ⓢⓔ Varje månad
- ⒻⓂ Kerran kuukaudessa
- ⓃⓁ Maandelijks
- ⒺⓈ Mensualmente
- ⓇⓊ Ежемесячно
- ⓂⓉ Operazioni mensili

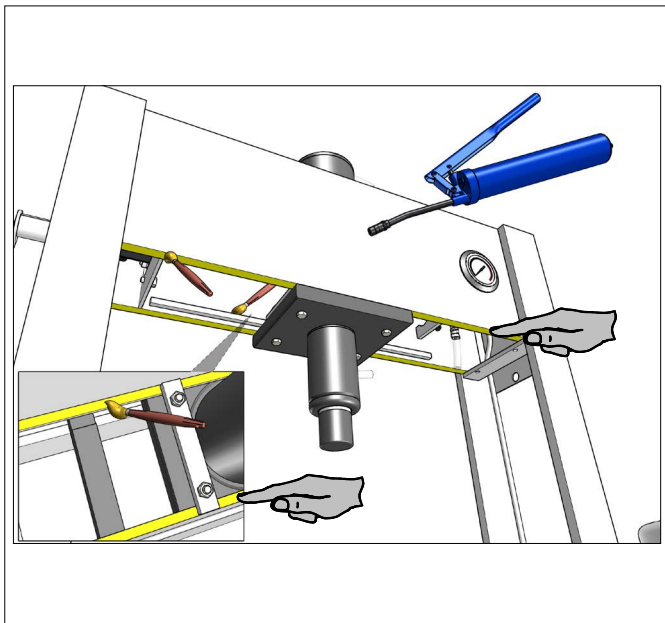

Fig.28

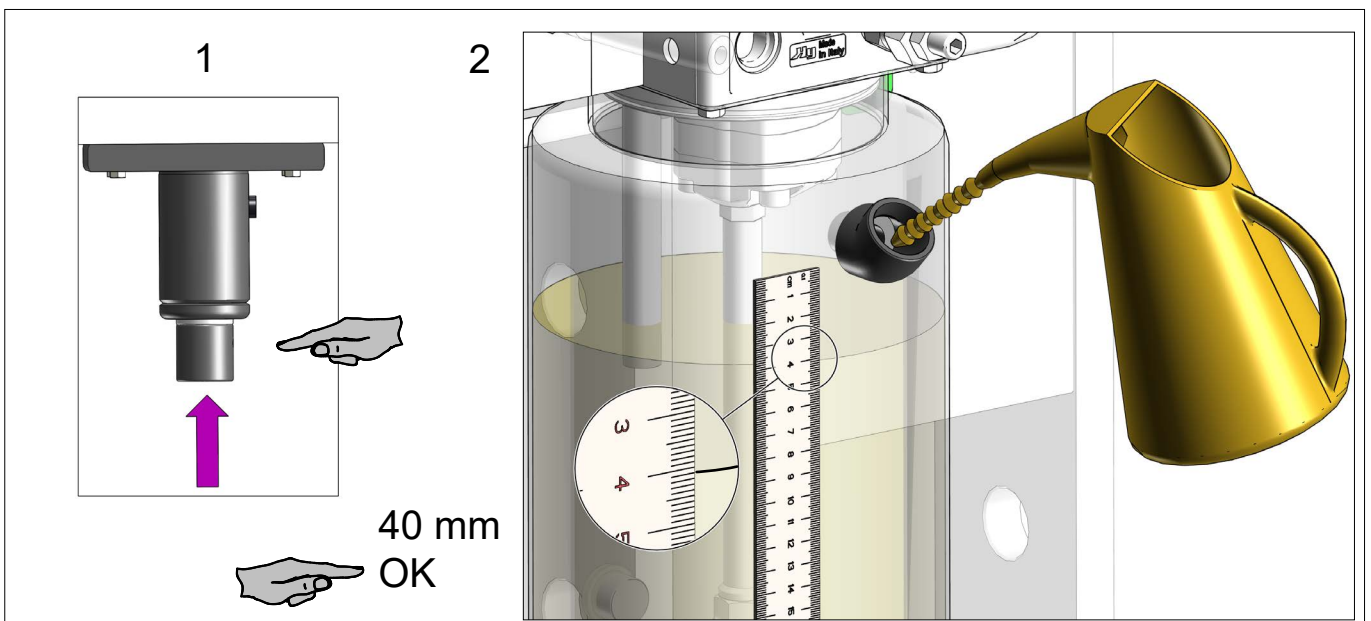
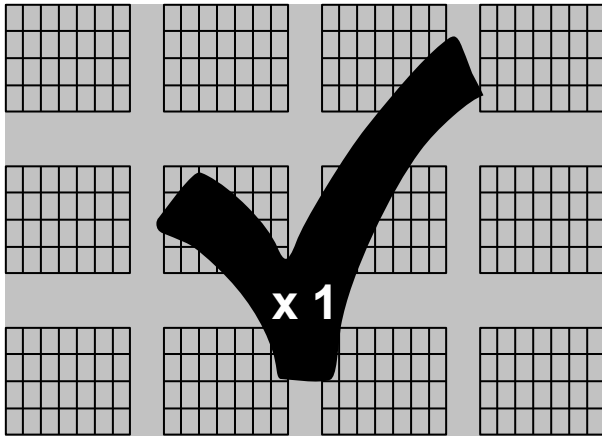

Fig.29

2020



- Support du cylindre (Fig.33)
- Treuil et fil pour l'usure (Fig.30) - (Fig.32)

SE Säkerhetsunderhåll

Enligt nationella bestämmelser – dock minst en gång per år – måste domkraften kontrolleras av en sakkunnig med avseende på följande punkter:

- Slitage (Fig.26)
- Justering av säkerhetsventiler
- Slangar, eventuellt läckage från cylinder och pumpenhet (Fig.27)
- Svetsfogar
- Vidare måste alla säkerhetsdekalerna kontrolleras för att säkerställa att de är läsliga
- Cylinderstöd (Fig.33)
- Vinsch och tråd för slitage (Fig.30) - (Fig.32)

FI Turvatarkastukset

Asiantuntijan on tarkastettava nostimen toiminta kansallisten määräysten mukaan, kuitenkin vähintään kerran vuodessa:

- Vauriot ja yleinen kuluminen (Fig.26)
- Varoventtiilin säätö
- Letkut, sylinterin ja pumpun vuodot (Fig.27)
- Hitsausliitokset
- Myös kaikkien varoitustarrojen luettavuus on tarkastettava
- Sylinterin tuki (Fig.33)
- Vinssi ja lanka kulumista varten (Fig.30) - (Fig.32)

NL Inspectie van de veiligheid

Volgens de nationale wetgeving moet de krik - ten minste een keer per jaar - worden gecontroleerd door een professional:

- Schade en slijtage (Fig.26)
- Afstelling van het veiligheidsventiel
- Slangen, cilinder en pompeenheid op lekken (Fig.27)
- Lasverbindingen
- Bovendien moeten alle veiligheidslabels worden gecontroleerd om ervoor te zorgen dat ze leesbaar zijn
- Cilindersteun (Fig.33)
- Lier en draad op slijtage (Fig.30) - (Fig.32)

ES Inspección de seguridad

De acuerdo con la legislación nacional, el elevador debe ser inspeccionado por un profesional al menos una vez al año.

Deben inspeccionarse:

- Daños y desgaste (Fig.26)
- Ajuste de la válvula de seguridad
- Fugas en la unidad de la bomba, el cilindro y las mangueras (Fig.27)
- Uniones soldadas
- Además, se deben comprobar todas las etiquetas de seguridad para asegurarse de que son legibles
- Soporte del cilindro (Fig.33)
- Compruebe que el polipasto y su cable no presenten daños (Fig.30) - (Fig.32)

RU Проверка обеспечения безопасности

Согласно местному законодательству по крайней мере один раз в год домкрат должен проверяться специалистом на предмет наличия:

- Повреждений и износа (Fig.26)
- Правильности регулировки предохранительного клапана
- На предмет герметичности шлангов, цилиндра и насосного агрегата (Fig.27)
- Сварные соединения
- Кроме того, все предупреждающие этикетки должны проверяться на предмет их разборчивости
- Опора цилиндра (Fig.33)

DK Sikkerhedsmæssige eftersyn

I henhold til nationale bestemmelser – dog mindst en gang om året – skal følgende kontrolleres af en sagkyndig:

- Skader og unormalt slid (Fig.26)
- Overtryksventilens funktion
- Slangar, cylindre og pumpe for utætheder (Fig.27)
- Svejsninger
- Mærkater af sikkerhedsmæssig betydning er læsbare
- Cylinderophæng (Fig.33)
- Spilletets wire og wizens fastgørelse (Fig.30) - (Fig.32)

GB Safety Inspection

According to national legislation – at least once a year – the jack must be inspected by a professional for:

- Damage, wear and tear (Fig.26)
- Adjustment of the safety valve
- Hoses, cylinder and pump unit for leaks (Fig.27)
- Weld joints
- Furthermore all safety labels must be checked to ensure that they are legible.
- Cylinder support (Fig.33)
- Winch and wire for wear and tear (Fig.30) - (Fig.32)

DE Sicherheitsinspektion

Gemäß einschlägiger nationaler Bestimmungen, jedoch mindestens einmal pro Jahr, sind folgende Punkte durch einen Sachkundigen zu überprüfen:

- Schäden und ungewöhnliche Abnutzung (Fig.26)
- Einstellung des Überdruckventils
- Dichtigkeit von Schläuchen, Zylinder und Pumpe (Fig.27)
- Schweißverbindungen
- Lesbarkeit wichtiger Sicherheitshinweise
- Unterstützung des Zylinders (Fig.33)
- Winde und Draht für Verschleiß (Fig.30) - (Fig.32)

FR Inspection de sécurité

Selon la législation nationale – au moins une fois par an – le cric et la selle de levage doivent être inspectés par un professionnel :

- Dommages et usure (Fig.26)
- Réglage de la soupape de sécurité
- Flexibles, cylindre et pompe pour les fuites (Fig.27)
- Joints de soudure
- Toutes les étiquettes de sécurité doivent être vérifiées pour s'assurer qu'elles sont lisibles.

- Лебедка и трос на износ (Fig.30) - (Fig.32)

IT Controllo di sicurezza

In base alla normativa nazionale, almeno una volta l'anno è necessario sottoporre il sollevatore al controllo di un professionista, che verificherà la presenza di:

- Danni e usura (Fig.26)
- Regolazione della valvola di sicurezza
- Perdite dei tubi, dei cilindri e dell'unità di pompaggio (Fig.27)
- Saldare i giunti

- Inoltre, è necessario controllare l'integrità e la perfetta leggibilità di tutte le etichette di sicurezza
- Supporto cilindri (Fig.33)
- Verricello e filo per usura (Fig.30) - (Fig.32)

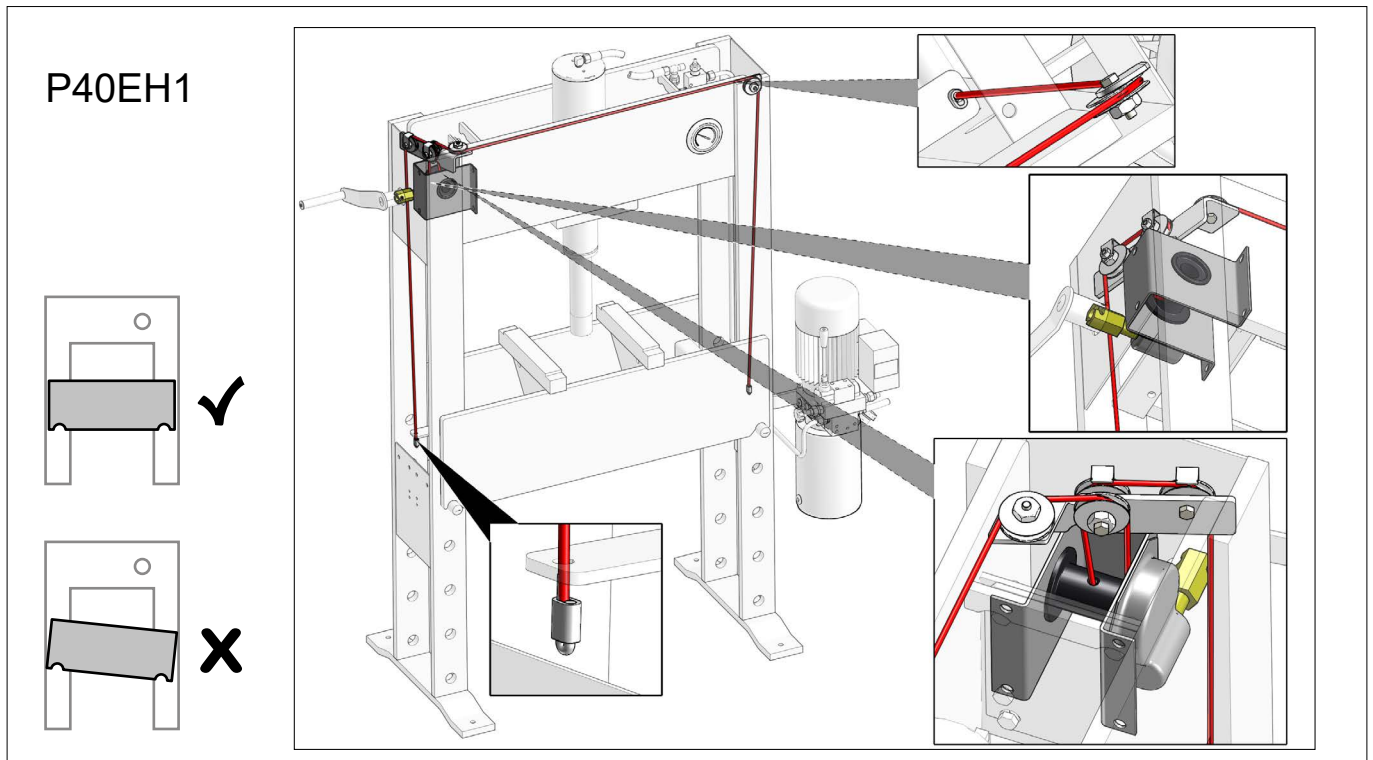

Fig.30

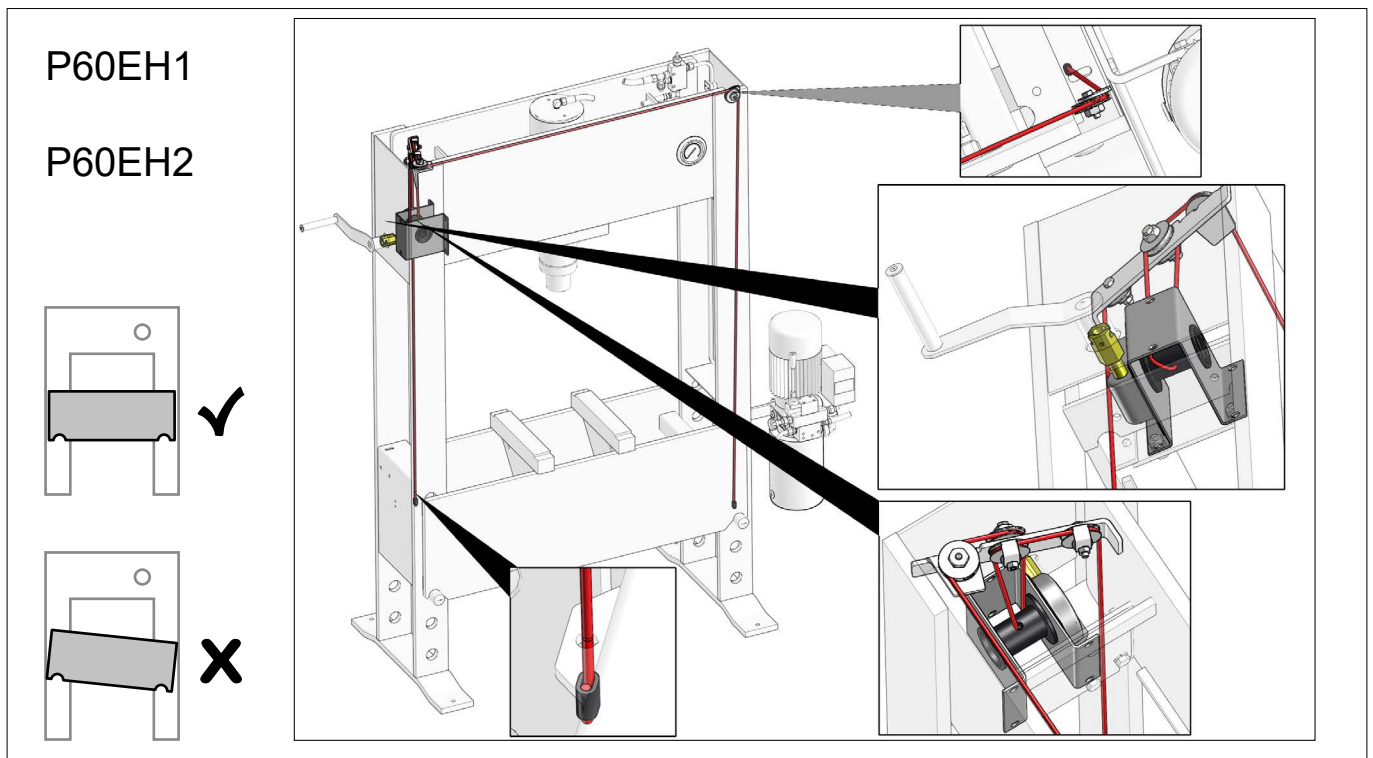

Fig.31

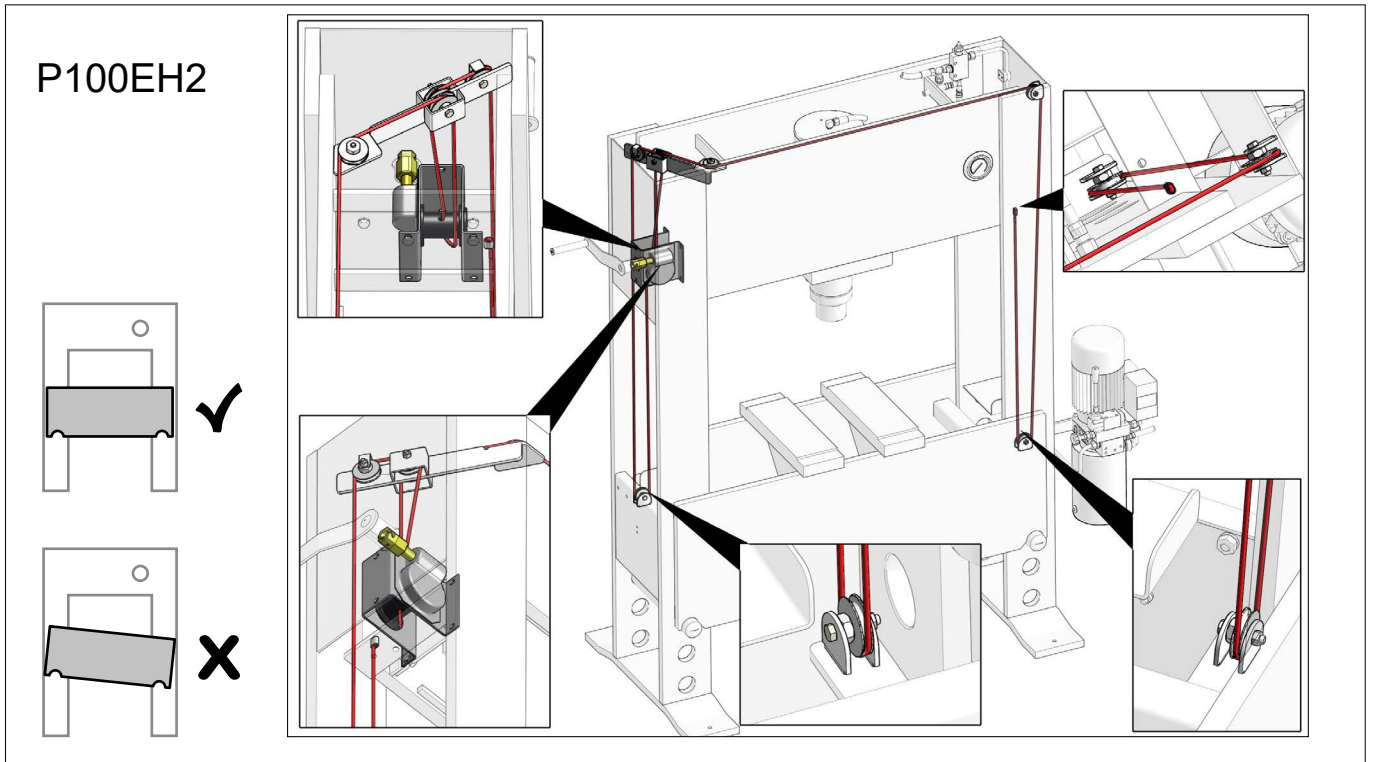

Fig.32

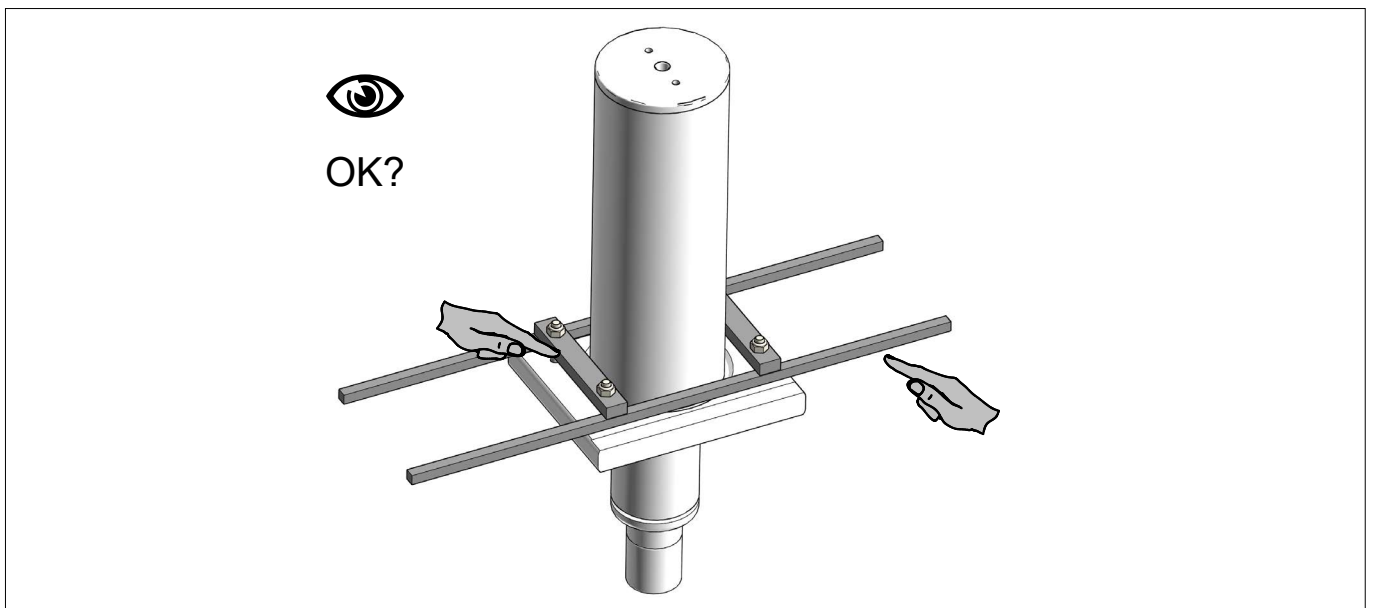
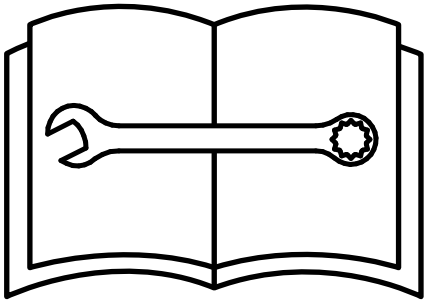

Fig.33



- Ⓚ NO Fejlfinding
- Ⓒ GB Troubleshooting
- Ⓓ DE Fehlersuche und -behebung
- Ⓕ FR Guide de dépannage
- Ⓔ SE Felsökning
- Ⓕ FI Vianmääritys
- Ⓖ NL Storingzoeken
- Ⓔ ES Solución de problemas
- Ⓒ RU Диагностика неисправностей
- Ⓖ IT Risoluzione dei problemi

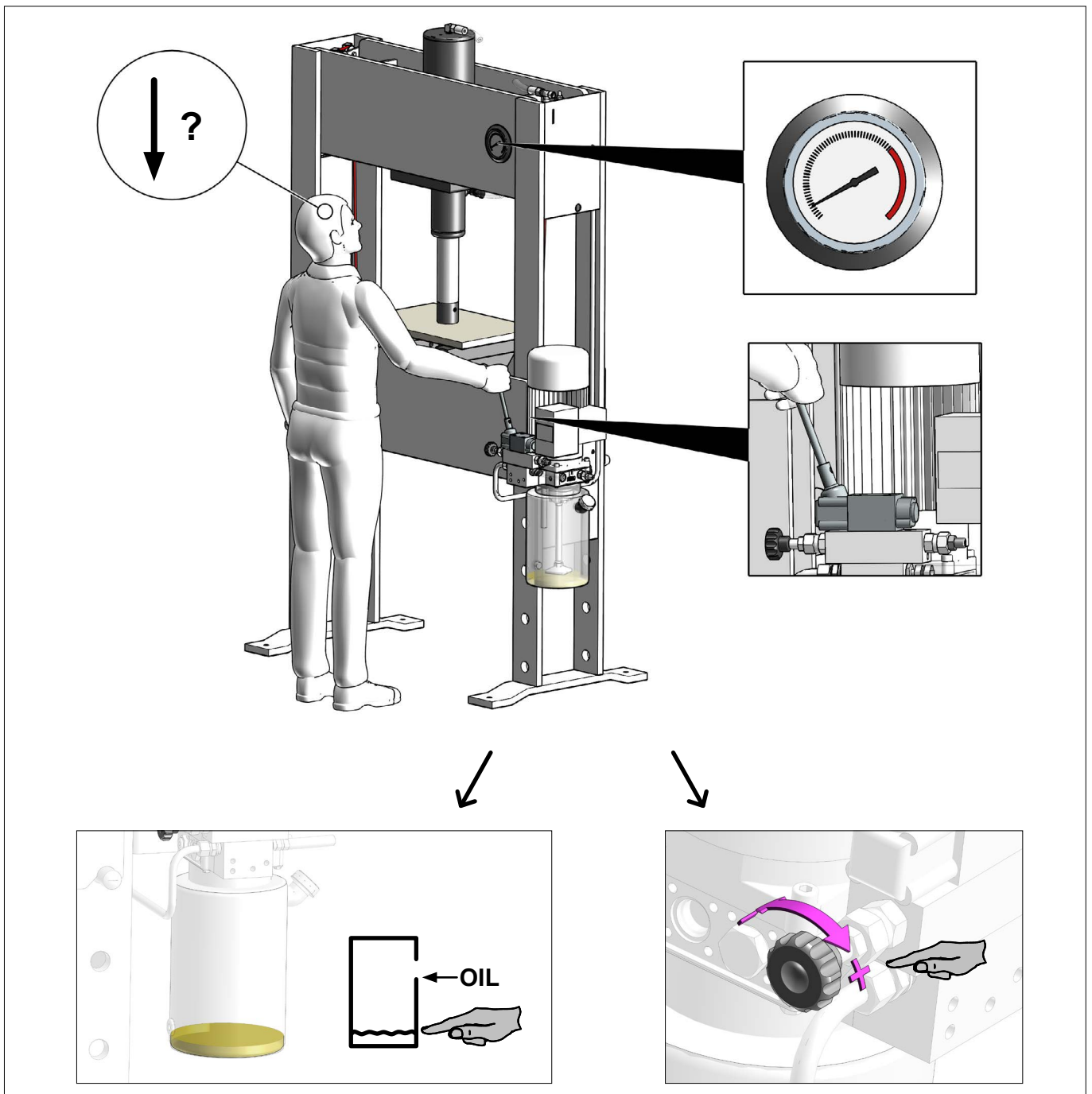

Fig.34

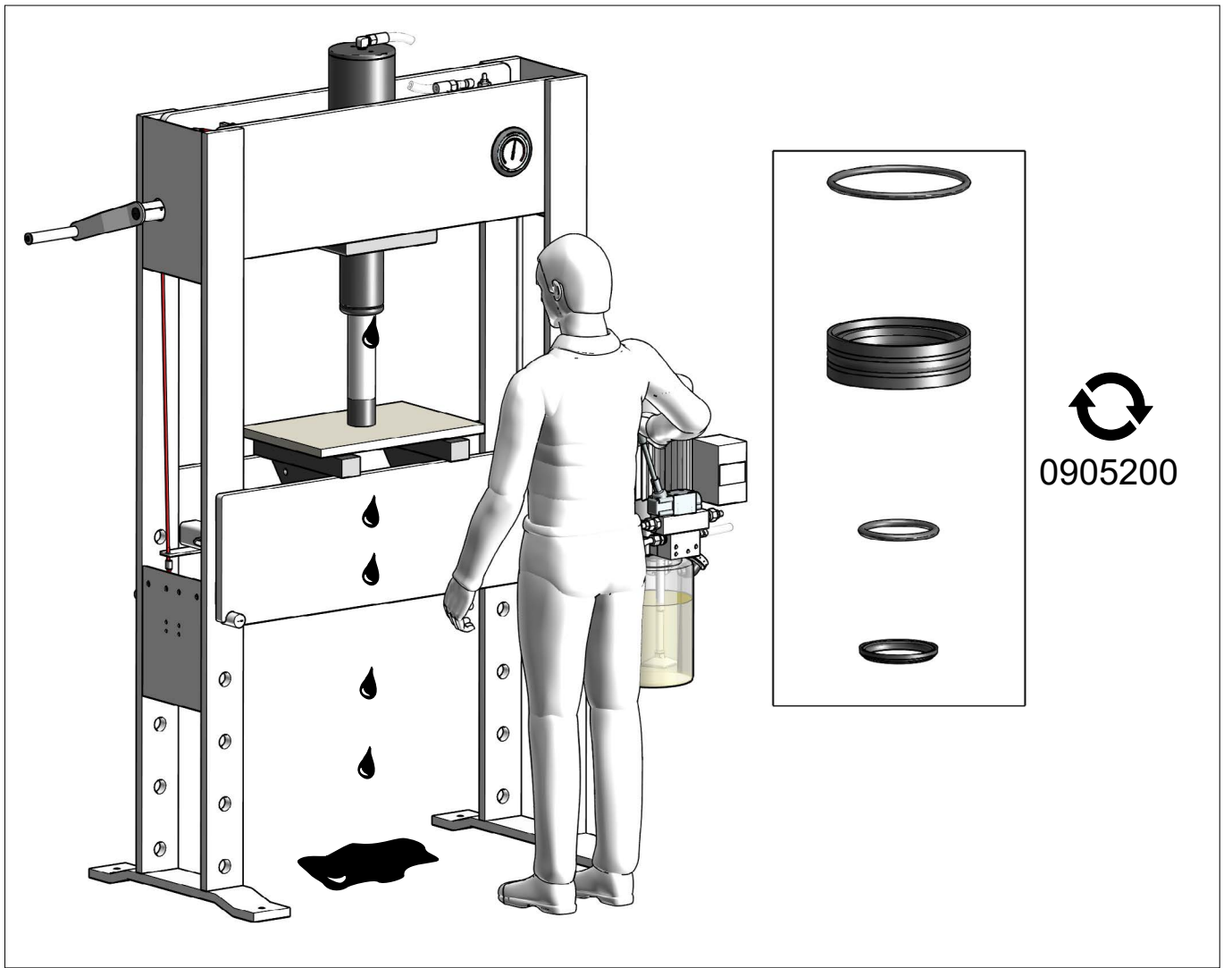
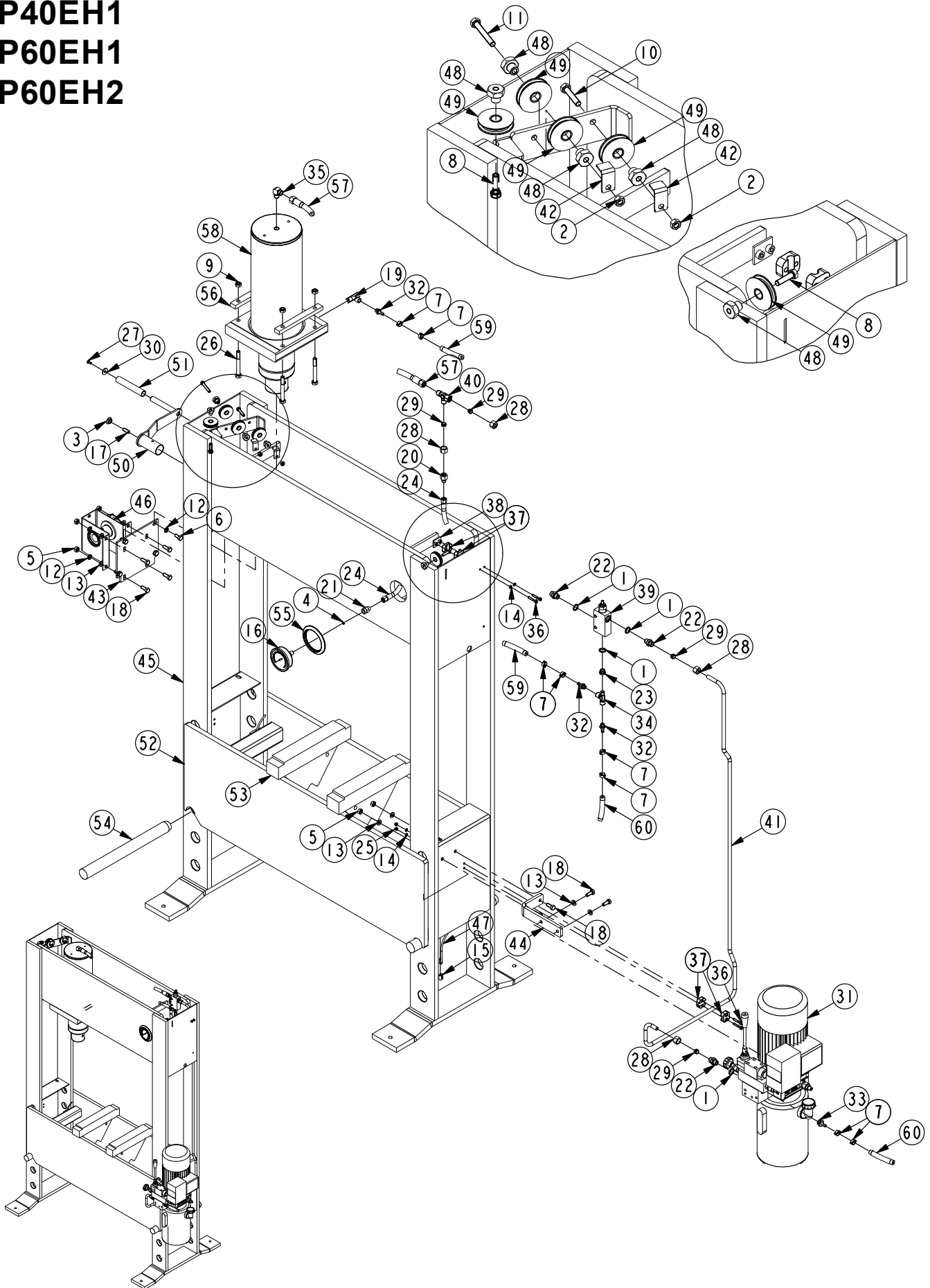

Fig.35

**P40EH1
P60EH1
P60EH2**



	P40EH1	P60EH1	P60EH2	(DK)	(GB)	(DE)	
Pos.	Art. No.	Art. No.	Art. No.	Pcs.	Benævnelse	Description	Bezeichnung
	70 245 00	70 256 00	70 255 00		Presse	Press	Presse
					Presse, 2-trins	Press, 2-stage	Presse, 2-Stufig
1	01 244 00	01 244 00	01 244 00	3/4	Pakning	Seal	Dichtung
2	02 001 00	02 001 00	02 001 00	2	Møtrik	Nut	Mutter

P40EH1	P60EH1	P60EH2	(DK)	(GB)	(DE)		
3	02 001 30	02 001 30	02 001 30	1	Prop	Plug	Pfropfen
4	02 001 50	02 001 50	02 001 50	1	Cu skive	Cu-Washer	Cu-Scheibe
5	02 002 00	02 002 00	02 002 00	6	Møtrik	Nut	Mutter
6	02 002 91	02 002 91	02 002 91	4	Skruer	Screw	Schraube
7	02 004 69	02 004 69	02 004 69	8	Slangeklemme	Hose clamp	Schlauchklemme
8	02 004 99	02 004 99	02 004 99	2	Skruer	Screw	Schraube
9	02 003 00	02 006 00	02 006 00	4	Møtrik	Nut	Mutter
10	02 006 82	02 006 53	02 006 53	1	Skruer	Screw	Schraube
11	02 006 54	02 006 54	02 006 54	1	Skruer	Screw	Schraube
12	02 103 00	02 103 00	02 103 00	8	Fjederskive	Spring washer	Federscheibe
13	02 116 00	02 116 00	02 116 00	8	Skive	Washer	Scheibe
14	02 133 00	02 133 00	02 133 00	4	Skive	Washer	Scheibe
15	02 176 00	02 176 00	02 176 00	2	Wirelås	Wire lock	Drahtschloss
16	02 195 00	02 196 00	02 196 00	1	Manometer	Manometer	Manometer
17	02 330 00	02 330 00	02 330 00	1	Pinolskrue	Screw	Schraube
18	02 334 00	02 334 00	02 334 00	8	Skruer	Screw	Schraube
19	02 405 00	02 405 00	02 405 00	1	Fitting	Fitting	Verschraubung
20	02 427 00	02 427 00	02 427 00	1	Fitting	Fitting	Verschraubung
21	02 428 00	02 428 00	02 428 00	1	Manometerfors.	Manometer gland	Manometer Verschraubung
22	02 000 01			1	Fitting	Fitting	Verschraubung
22	02 432 00	02 432 00	02 432 00	2/3	Fitting	Fitting	Verschraubung
23	02 506 00	02 506 00	02 506 00	1	Fitting	Fitting	Verschraubung
24	02 558 00	02 558 00	02 558 00	1	Hydraulikslange	Hydraulic hose	Hydraulikschlauch
25	02 627 00	02 627 00	02 627 00	2	Møtrik	Nut	Mutter
26	02 092 00	02 631 00	02 631 00	4	Skruer	Screw	Schraube
27	02 645 00	02 645 00	02 645 00	1	Skruer	Screw	Schraube
28	02 751 00	02 751 00	02 751 00	3/4	Omløber	Union nut	Überwurfmutter
29	02 752 00	02 752 00	02 752 00	3/4	Skærering	Ring	Sneidring
30	02 766 00	02 766 00	02 766 00	1	Skive	Washer	Scheibe
31	02 775 00	02 775 00		1	El hyd.	El-hyd. unit	Elektrohydraulik
31		02 776 00		1	El hyd., 2-trins	El-hyd. unit, 2 stage	Elektrohydraulik, 2-Stufig
32	02 789 00	02 789 00	02 789 00	3	Slangestuds	Hose union	Schlauchstutz
33	02 790 00	02 790 00	02 790 00	1	Slangestuds	Hose union	Schlauchstutz
34	02 819 00	02 819 00	02 819 00	1	Fitting	Fitting	Verschraubung
35	02 822 00	02 822 00	02 822 00	1	Fitting	Fitting	Verschraubung
36	02 856 00	02 856 00	02 856 00	4	Skruer	Screw	Schraube
37	02 857 00	02 857 00	02 857 00	2	Rørholder	Pipe clamp	Halter für Rohr
38	02 858 00	02 858 00	02 858 00	1	Svejseplade	Welded plate	Blech
39	02 879 00	02 879 00	02 879 00	1	Holdeventil	Non return valve	Rückschlagventil
40	02 426 00	02 880 00	02 880 00	1	Fitting	Fitting	Verschraubung
41	70 030 40	70 030 60	70 030 60	1	Hydraulikrør	Hydraulic tube	Hydraulikrohr
42	70 040 03	70 040 03	70 040 03	2	Vinkel	Bracket	Beschlag
43	70 040 09	70 040 19	70 040 19	1	Plade spil	Winch plate	Handseilwinde beschlag
44	70 131 15	70 131 15	70 131 15	1	Motorbeslag	Bracket	Beschlag
45	70 141 01	70 151 01	70 151 01	1	Presserstativ	Press frame	Pressrahmen
46	70 171 18	70 171 18	70 171 18	1	Spil	Hand winch	Handseilwinde
47	70 172 04	70 172 05	70 172 05	1	Wire	Wire	Stahldrahtseil
48	70 174 18	70 174 18	70 174 18	5	Lejetap	Bearing	Lagerzapfen
49	70 174 19	70 174 19	70 174 19	5	Trisse	Reel	Rolle
50	70 174 20	70 174 20	70 174 20	1	Håndsving	Handle	Griff
51	70 174 27	70 174 27	70 174 27	1	Rør greb	Handle	Röhr griff
52	72 002 00	73 002 00	73 002 00	1	Presserbord	Press table	Presstisch
53	72 005 00	73 005 00	73 005 00	2	Retteklods	Vee block	Richtblock
54	72 011 00	73 011 00	73 011 00	2	Stikaksel	Spike	Steckachse
55	73 013 00	73 013 00	73 013 00	1	Manometerflange	Manometer collar	Manometerflansch
56	72 025 01	73 025 01	73 025 01	2	Cylinderophæng	Cyl. Suspension	Zylinderaufhängung
57	72 026 07	73 026 07	73 026 07	1	Hydraulikslange	Hydraulic hose	Hydraulikschlauch
58	90 410 41	90 410 61	90 410 61	1	Cylinder, komplet	Cylinder	Zylinder
59	90 795 15	90 795 13	90 795 13	1	Gummislange	Rubber hose	Schlauch
60	90 795 17	90 795 20	90 795 20	1	Gummislange	Rubber hose	Schlauch

P100EH2

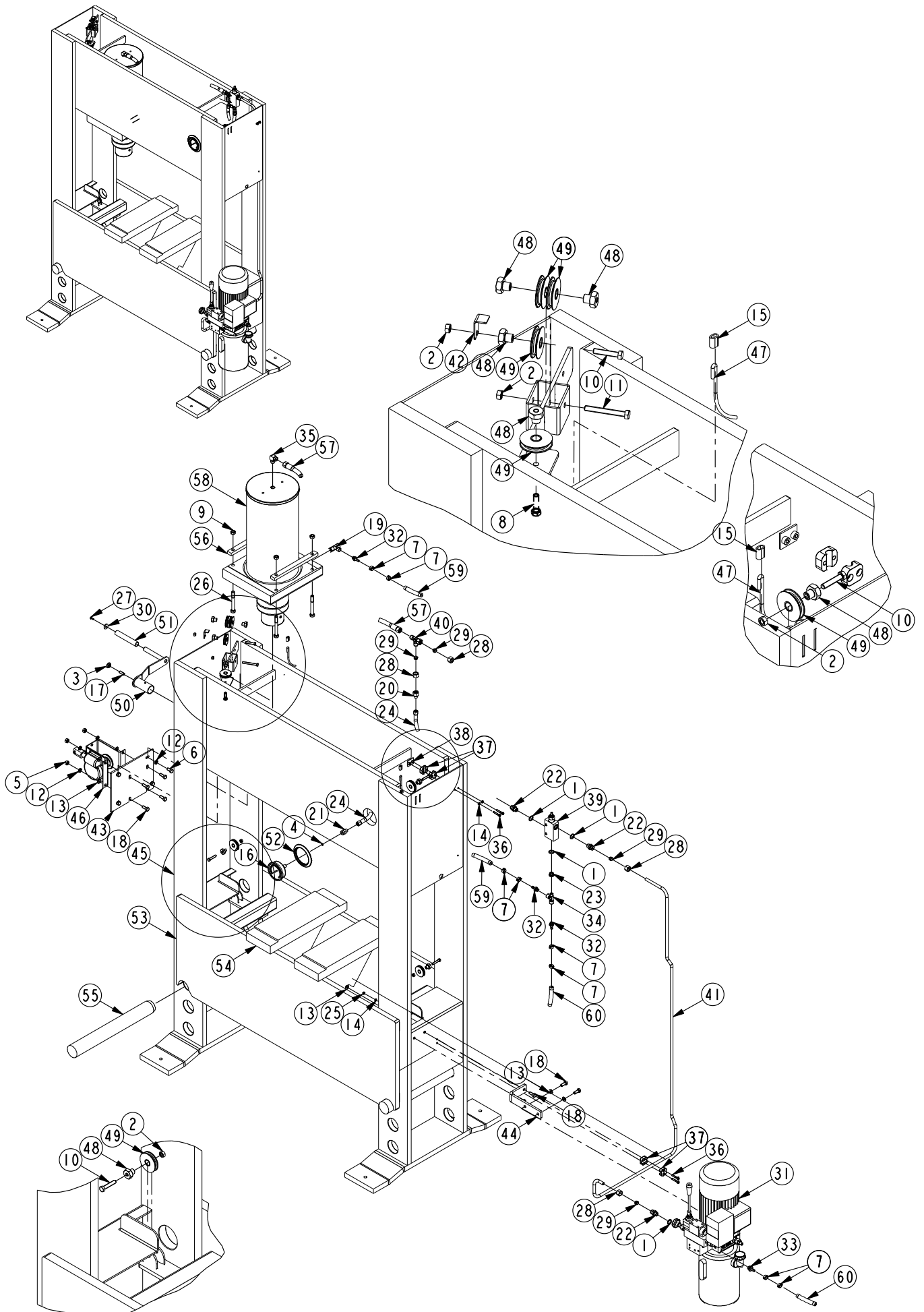

P100EH2		(DK)	(GB)	(DE)	
Pos.	Art. No.	Pcs.	Benævnelse	Description	Bezeichnung
	70 265 00		Presse, 2-trins	Press, 2-stage	Presse, 2-stufig
1	01 244 00	4	Pakning	Seal	Dichtung
2	02 001 00	5	Møtrik	Nut	Mutter
3	02 001 30	1	Prop	Plug	Pfropfen
4	02 001 50	1	Cu skive	Cu-Washer	Cu-Scheibe
5	02 002 00	6	Møtrik	Nut	Mutter
6	02 002 91	4	Skrue	Screw	Schraube
7	02 004 69	8	Slangeklemme	Hose clamp	Schlauchklemme
8	02 004 99	1	Skrue	Screw	Schraube
9	02 006 00	4	Møtrik	Nut	Mutter
10	02 006 53	4	Skrue	Screw	Schraube
11	02 006 55	1	Skrue	Screw	Schraube
12	02 103 00	8	Fjederskive	Spring washer	Federscheibe
13	02 116 00	8	Skive	Washer	Scheibe
14	02 133 00	4	Skive	Washer	Scheibe
15	02 176 00	2	Wirelås	Wire lock	Drahtschloss
16	02 197 00	1	Manometer	Manometer	Manometer
17	02 330 00	1	Pinolskrue	Screw	Schraube
18	02 334 00	8	Skrue	Screw	Schraube
19	02 405 00	1	Fitting	Fitting	Fitting
20	02 427 00	1	Fitting	Fitting	Fitting
21	02 428 00	1	Manometerfors.	Manometer gland	Manometer Verschraubung
22	02 432 00	3	Fitting	Fitting	Fitting
23	02 506 00	1	Fitting	Fitting	Fitting
24	02 558 00	1	Hydraulikslange	Hydraulic hose	Hydraulikschlauch
25	02 627 00	2	Møtrik	Nut	Mutter
26	02 631 00	4	Skrue	Screw	Schraube
27	02 645 00	1	Skrue	Screw	Schraube
28	02 751 00	4	Omløber	Union nut	Überwurfmutter
29	02 752 00	4	Skærering	Ring	Sneidring
30	02 766 00	1	Skive	Washer	Scheibe
31	02 776 00	1	El hyd., 2-trins	El-hyd. unit, 2 stage	Elektrohydraulik, 2-Stufig
32	02 789 00	3	Slangestuds	Hose union	Schlauchstutz
33	02 790 00	1	Slangestuds	Hose union	Schlauchstutz
34	02 819 00	1	Fitting	Fitting	Fitting
35	02 822 00	1	Fitting	Fitting	Fitting
36	02 856 00	4	Skrue	Screw	Schraube
37	02 857 00	2	Rørholder	Pipe clamp	Halter für Rohr
38	02 858 00	1	Svejseplade	Welded plate	Blech
39	02 879 00	1	Holdeventil	Non return valve	Rückschlagventil
40	02 880 00	1	Fitting	Fitting	Fitting
41	70 030 10	1	Hydraulikrør	Hydraulic tube	Hydraulikrohr
42	70 040 03	1	Vinkel	Bracket	Beschlag
43	70 040 29	1	Plade spil	Winch plate	Handseilwinde beschlag
44	70 131 15	1	Motorbeslag	Bracket	Beschlag
45	70 161 01	1	Presserstativ	Press frame	Pressrahmen
46	70 171 18	1	Spil	Hand winch	Handseilwinde
47	70 172 06	1	Wire	Wire	Stahldrahtseil
48	70 174 18	7	Lejetap	Bearing	Lagerzapfen
49	70 174 19	7	Trisse	Reel	Rolle
50	70 174 20	1	Håndsving	Handle	Griff
51	70 174 27	1	Rør greb	Handle	Röhr griff
52	73 013 00	1	Manometerflange	Manometer collar	Manometerflansch
53	74 002 00	1	Presserbord	Press table	Presstisch
54	74 005 00	2	Retteklods	Vee block	Richtblock
55	74 011 00	2	Stikaksel	Spike	Steckachse
56	74 025 01	2	Cylinderophæng	Cyl. Suspension	Zylinderaufhängung
57	74 026 07	1	Hydraulikslange	Hydraulic hose	Hydraulikschlauch
58	90 410 11	1	Cylinder, komplet	Cylinder	Zylinder
59	90 795 16	1	Gummislange	Rubber hose	Schlauch
60	90 795 22	1	Gummislange	Rubber hose	Schlauch

90 410 41
90 410 61
90 410 11

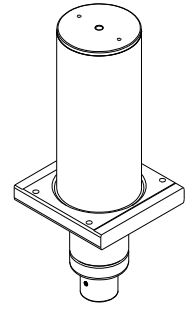
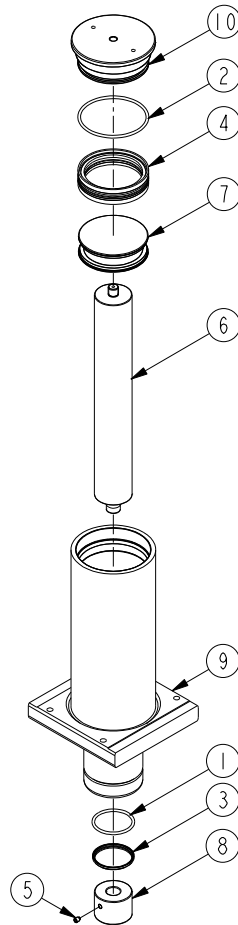

	P40EH1	P60EH1	P60EH2	P100EH2	(DK)	(GB)	(DE)	
Pos	Art. No.	Art. No.	Art. No.	Art. No.	Pcs.	Benævnelse	Description	Bezeichnung
	90 410 41	90 410 61	90 410 61	90 410 11		Cylinder	Cylinder	Zylinder
*1	01 071 00	01 083 00	01 083 00	01 367 00	1	O-ring	O-ring	O-ring
*2	01 062 00	01 084 00	01 084 00	01 067 00	1	O-ring	O-ring	O-ring
*3	01 283 00	01 284 00	01 284 00	01 285 00	1	Afstryger	Scraper ring	Abstreifer
*4	01 361 00	01 362 00	01 362 00	01 363 00	1	Pakning	Seal	Dichtung
5	02 499 00	02 499 00	02 499 00	02 499 00	1	Pinolskrue	Screw	Schraube
6	90 403 41	90 403 61	90 403 61	90 403 11	1	Stempelstok	Piston rod	Kolbenstange
7	90 405 40	90 405 60	90 405 60	90 405 10	1	Stempel	Piston	Kolben
8	90 406 40	90 406 60	90 406 60	90 406 10	1	Tryksko	Press head	Druckschuhe
9	90 411 41	90 411 61	90 411 61	90 411 11	1	Cylinder	Cylinder	Zylinder
10	90 425 00	90 435 00	90 435 00	90 445 00	1	Cylinderbund	Cylinder bottom	Zylinder boden
*	09 052 00	09 053 00	09 053 00	09 054 00		Pakningsæt	Repairkit	Dichtungssatz

DK: De med * mærkede dele leveres i komplet pakningsæt. Anvend altid originale reservedele. Angiv venligst altid model og reservedelsnummer. Alle hoveddele kan ikke forventes leveret efter produktionsophør af model.

GB: * indicate parts included in repair set. Please always state model and part number. Do always apply original spare parts. All major parts may not be provided as spare parts after discontinuation of production of a model.

DE: Die mit * markierten Teile sind im Dichtungssatz enthalten. Bitte immer Modell und Ersatzteilnummer auf Ihren Bestellungen angeben. Immer nur Originalteile verwenden. Lieferung von allen Hauptteilen als Ersatzteile kann nach Produktions-Einstellung eines Modelles nicht erwartet werden.

(DK) **HYDRAULIK DIAGRAM**
 (GB) **HYDRAULIC CHART**
 (DE) **HYDRAULISCHES DIAGRAMM**

(DK) **1-TRINS**
 (GB) **1-STAGE**
 (DE) **1-STUFIG**

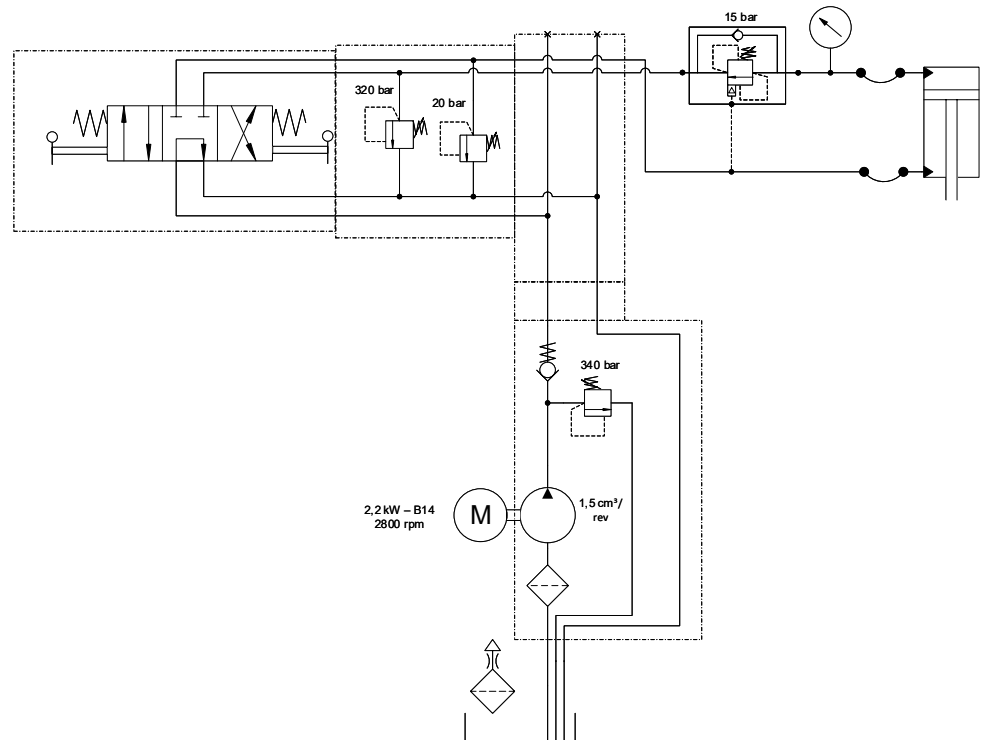

(DK) **2-TRINS**
 (GB) **2-STAGE**
 (DE) **2-STUFIG**

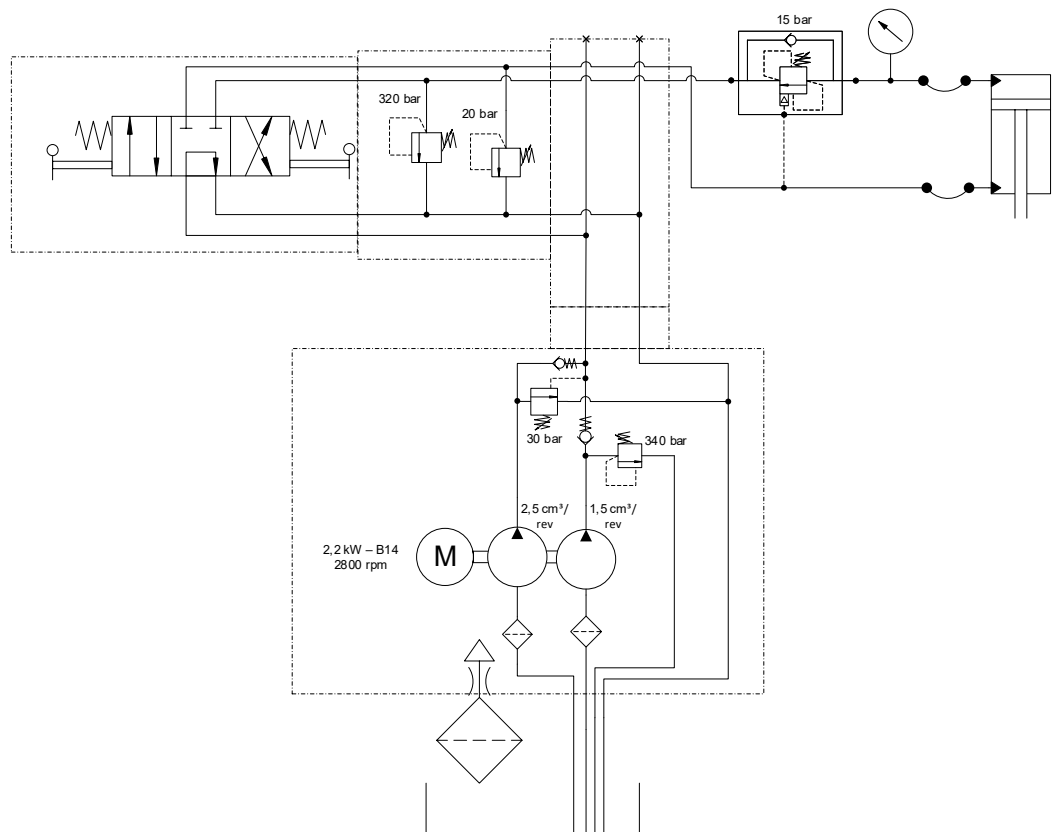

DK TILBEHØR

GB ACCESSORIES

DE ZUBEHÖR

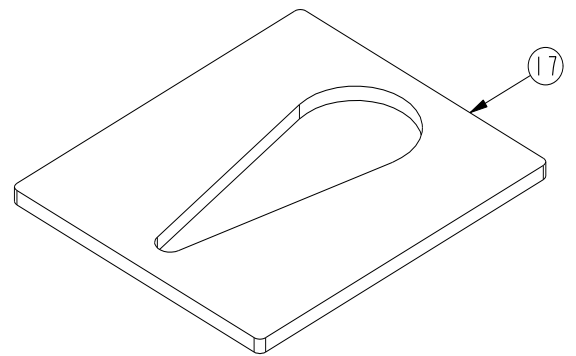
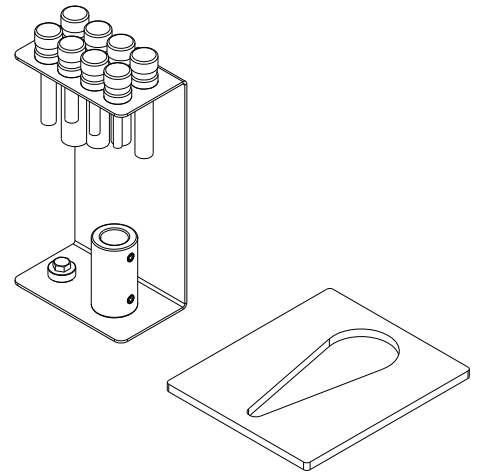
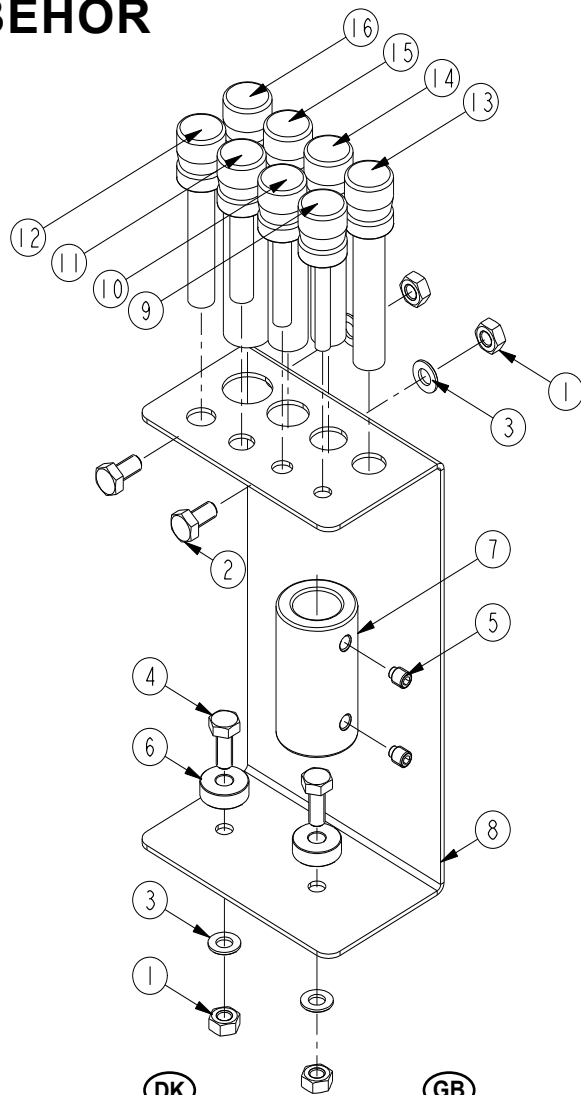

DK

GB

DE

Pos.	Art. No.	Pcs.	Benævnelse	Description	Bezeichnung
	70 010 00		Dornsæt	Piston set	Dorn Reihe
1	02 002 00	4	Møtrik	Nut	Mutter
2	02 002 91	2	Skrue	Screw	Schraube
3	02 116 00	4	Skive	Washer	Spanscheibe
4	02 334 00	2	Skrue	Screw	Schraube
5	02 499 00	2	Pinolskrue	Screw	Schraube
6	62 290 03	2	Afstandsbojsning	Distancebushing	Zwischenrohr
7	70 011 00	1	Adapter	Adaptor	Socket
8	70 011 02	1	Dornholder	Rack	Beschlag
9	70 011 10	1	Dorn Ø10	Piston head Ø10	Dorn Ø10
10	70 011 12	1	Dorn Ø12	Piston head Ø12	Dorn Ø12
11	70 011 15	1	Dorn Ø15	Piston head Ø15	Dorn Ø15
12	70 011 17	1	Dorn Ø17	Piston head Ø17	Dorn Ø17
13	70 011 20	1	Dorn Ø20	Piston head Ø20	Dorn Ø20
14	70 011 22	1	Dorn Ø22	Piston head Ø22	Dorn Ø22
15	70 011 25	1	Dorn Ø25	Piston head Ø25	Dorn Ø25
16	70 011 30	1	Dorn Ø30	Piston head Ø30	Dorn Ø30
17	70 012 00	1	Udpresser underlag	Pressplate	Pressplatte

DK: Anvend altid originale reservedele. Angiv venligst altid model og reservedelsnummer. Alle hoveddele kan ikke forventes leveret efter produktionsophør af model.

GB: Do always apply original spare parts. All major parts may not be provided as spare parts after discontinuation of production of a model.

DE: Bitte immer Modell und Ersatzteilnummer auf Ihren Bestellungen angeben.

Immer nur Originalteile verwenden. Lieferung von allen Hauptteilen als Ersatzteile kann nach Produktions-Einstellung eines Modelles nicht erwartet werden.

70 014 00

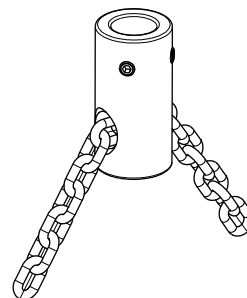
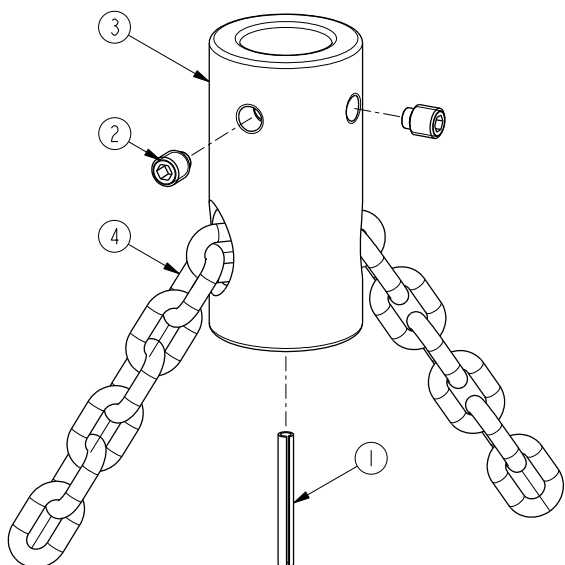

		(DK)	(GB)	(DE)
Pos.	Art. No.	Pcs. Benævnelse	Description	Bezeichnung
	70 014 00	Løftekæde	Lifting chain	Hubkette
1	02 241 00	1 Spændstift	Spring pin	Spannstifte
2	02 499 00	2 Pinolskrue	Screw	Schraube
3	70 005 02	1 Løftebeslag	Bracket	Beschlag
4	70 013 00	1 Kæde	Chain	Kette

PS40 PS60 PS100

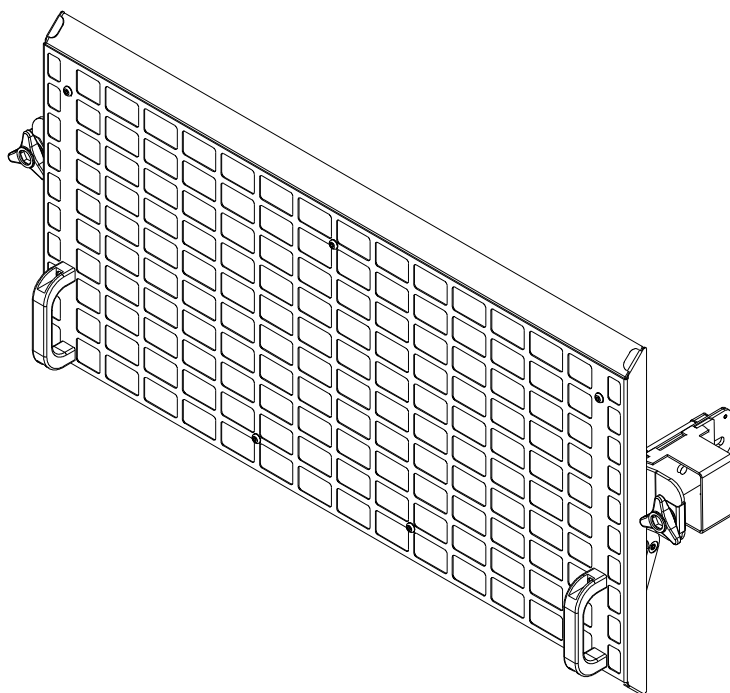

				(DK)	(GB)	(DE)	
Pos.	Art. No.	Art. No.	Art. No.	Pcs. Benævnelse	Description	Bezeichnung	
	P40EH1	P60EH1/2	P100EH2	1	Beskyttelseskærm	Protection screen	Schutzgitter
	70 177 00	70 177 80	70 177 90				

EU Overensstemmelseserklæring
EC Declaration of Conformity for Machinery
EG Konformitätserklärung
Declaration CE de conformité
pour les composants

EU Överensstämmelseforsäkran
EU Vaatimustenmukaisuuvakuutus
EU verklaring van overeenstemming
EU declaración de conformidad sobre maquinaria

Directive 2006/42/EC

- (DK)** El-hydrauliske værkstedpresser
(NO) **P40EH1, P60EH1, P60EH2, P100EH2**
er i overensstemmelse med Maskindirektivets bestem-
melser 2006/42/EC, 2014/35/CE, 2014/30/CE.
Carsten Rødbro Jensen, Fanøvej 6, DK-8800 er be-
myndiget til at udarbejde det tekniske dossier.
- (GB)** Electro-Hydraulic workshop presses
P40EH1, P60EH1, P60EH2, P100EH2
are in conformity with the provisions of the Machinery
Directive 2006/42/EC, 2014/35/CE, 2014/30/CE.
Mr. Carsten Rødbro Jensen, Fanøvej 6, DK-8800 is
authorized to compile the technical file.
- (DE)** Elektrohydraulische Werkstattpressen
P40EH1, P60EH1, P60EH2, P100EH2
konform sind mit den einschlägigen Bestimmungen
der EG-Maschinenrichtlinie 2006/42/EC, 2014/35/CE,
2014/30/CE.
Herr Carsten Rødbro Jensen, Fanøvej 6, DK-8800 ist
berechtigt, die technischen Unterlagen zusammenzusa-
tellen.
- (FR)** Presses electrohydrauliques
P40EH1, P60EH1, P60EH2, P100EH2
sont conforme aux dispositions de la Directive Machine
2006/42/EC, 2014/35/CE, 2014/30/CE.
Carsten Rødbro Jensen, Fanøvej 6, DK-8800 est au-
torisée à constituer le dossier technique.
- (SE)** El-hydrauliska pressar
P40EH1, P60EH1, P60EH2, P100EH2
Överensstämmer med Maskindirektivets bestämmelser
2006/42/EC, 2014/35/CE, 2014/30/CE.
Carsten Rødbro Jensen, Fanøvej 6, DK-8800 är behörig
att ställa samman den tekniska dokumentationen.
- (FI)** Sähköisen hydraulisen puristimen
P40EH1, P60EH1, P60EH2, P100EH2
vastaa Konedirektiivin 2006/42/EC, 2014/35/CE,
2014/30/CE.
Carsten Rødbro Jensen, Fanøvej 6, DK-8800 on valtu-
utettu kokoamaan teknisen tiedoston.
- (NL)** Elektrohydraulische persen
P40EH1, P60EH1, P60EH2, P100EH2
in overeenstemming zijn met de bepalingen van de
Richtlijn Machines 2006/42/EC, 2014/35/CE, 2014/30/
CE.
Carsten Rødbro Jensen, Fanøvej 6, DK-8800
gemachtigd is om het technisch dossier samen te stellen.
- (ES)** Prensas electrohidráulicas
P40EH1, P60EH1, P60EH2, P100EH2
Son conforme a las directrices sobre maquinaria
2006/42/EC, 2014/35/CE, 2014/30/CE.
Carsten Rødbro Jensen, Fanøvej 6, DK-8800 está facul-
tado para elaborar el expediente técnico.



AC Hydraulic A/S
Fanøvej 6
DK-8800 Viborg - Danmark
Tel.: +45 8662 2166
Fax: +45 8662 2988
E-mail: ac@ac-hydraulic.dk
www.ac-hydraulic.com

Carsten Rødbro Jensen
General Manager
Viborg 01.01.20

